

第37回沖縄県新人ダブルスバドミントン選手権大会 (A)

女子 平成26年10月18日・19日

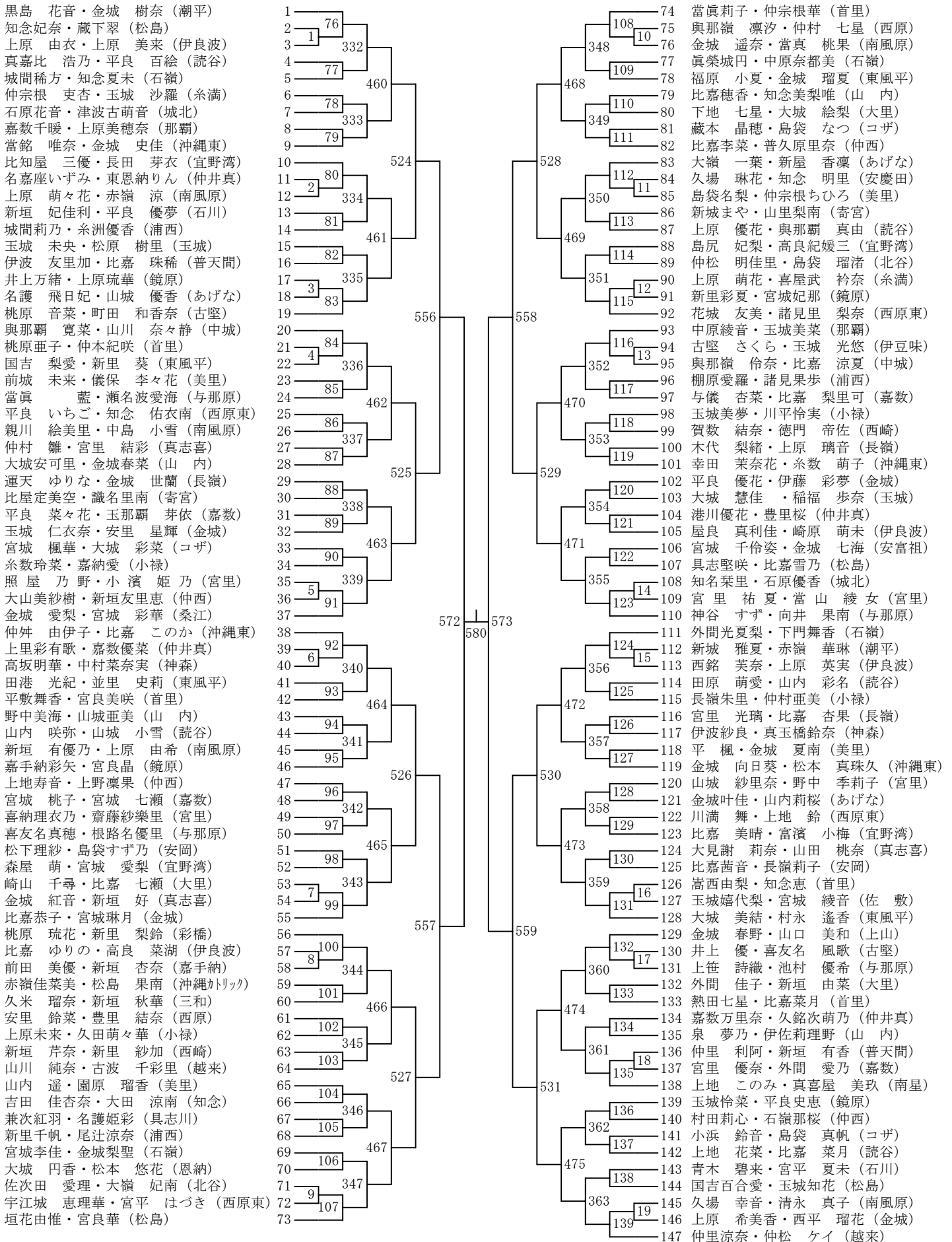

第37回沖縄県新人ダブルスバドミントン選手権大会 (B)

女子 平成26年10月18日・19日

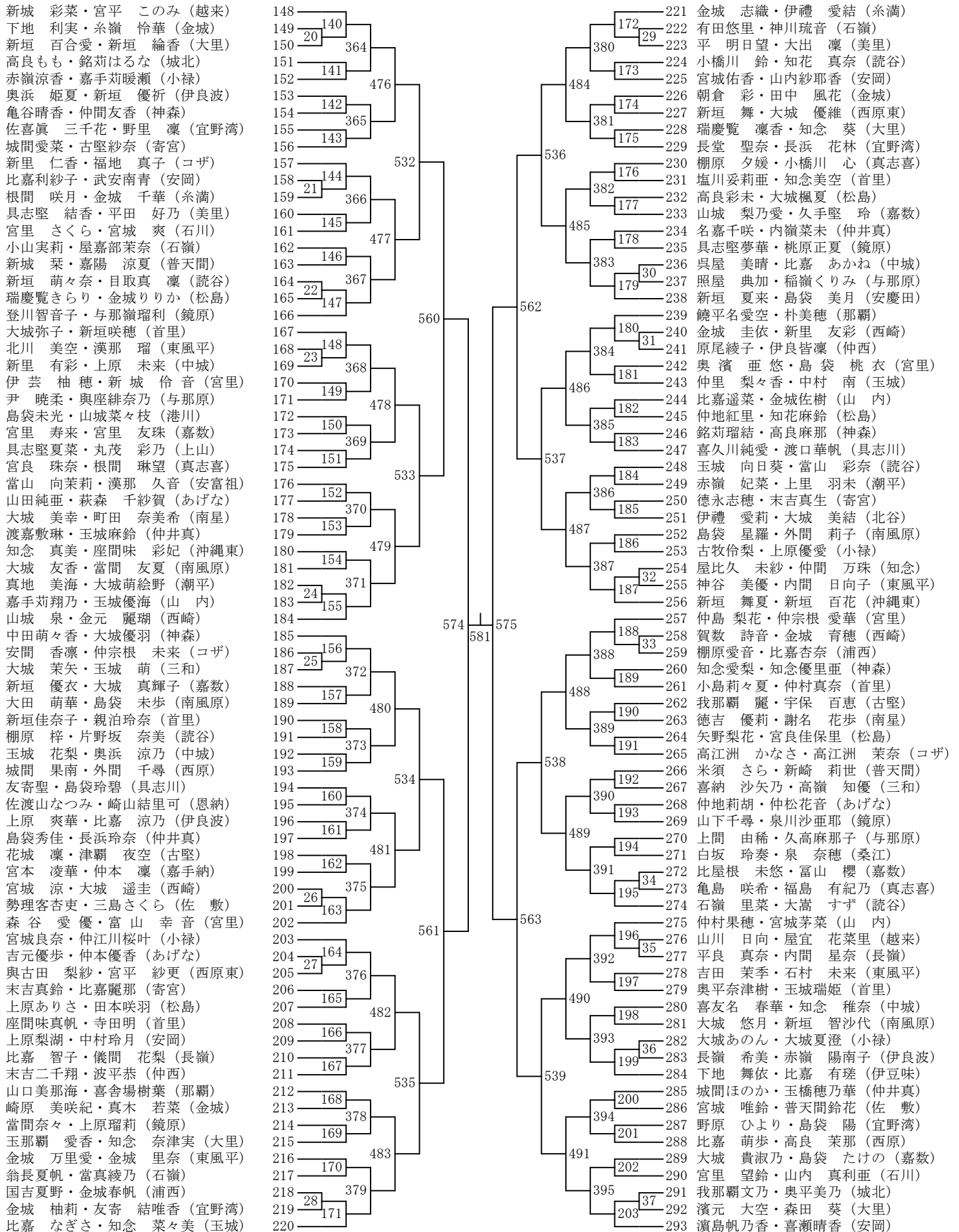

第37回沖縄県新人ダブルスバドミントン選手権大会 (C)

女子 平成26年10月18日・19日

上原 愛枝・比嘉 悠姫奈 (糸満)	294		367	新里 友紀乃・新城 こころ (越来)
高里あすか・吉崎玲衣 (石嶺)	295	204	368	野原 春奈・島袋 那々子 (美里)
我那覇莉央・伊志嶺亜子 (仲井真)	296	38	369	當山真凜・上原佐恵 (神森)
山田美空・山田楓 (具志川)	297	396	370	島袋珠優佳・知名優芽香 (山内)
大城そよ加・石川聖 (安岡)	298	205	371	餌取 遥・豊永 詩乃 (真志喜)
石川姫麻梨・當眞美海 (浦西)	299	492	372	金城綾奈・金城妃菜子 (鏡原)
仲村 美空・吉川 加倫 (越来)	300	206	373	及川 日菜・松田 和葉 (桑江)
翁長瑠奈・金城麗雅 (あげな)	301	397	374	久高 梨杏・久高 奈々 (コザ)
知念 優梨子・田口 きよら (南風原)	302	207	375	神谷 しほ・島袋 祥子 (東風平)
吉田 光希・奥間 さくら (知念)	303	540	376	稲嶺 真唯・座喜味 梨緒菜 (北谷)
盛島 美月・平安山 紗絵佳 (宮里)	304	208	377	新垣 かれん・西原 望絢 (宜野湾)
仲宗根 瑠香・石原 あかね (コザ)	305	39	378	宇江城千秋・玉城あすみ (嘉数)
上原 紗良・儀間 美々花 (大里)	306	398	379	小橋川沙綾・高良星海 (小禄)
知念 菜里・比嘉菜美 (首里)	307	209	380	砂辺 麻衣・宮城 柚希 (読谷)
谷貝 未良・佐久間 花菜 (読谷)	308	493	381	新垣美華・名護捺紀 (浦西)
玉城 沙和・田場 麻鈴 (伊良波)	309	210	382	福永夕海香・南遥奈 (仲西)
洲鎌 海里・城間 愛樹 (普天間)	310	399	383	山内彩綾・波照間希成 (那覇)
伊禮 華鈴・玉城 雛花 (嘉手納)	311	40	384	福地ひなた・照屋 綺音 (与那原)
松川 都乃・城間 希織 (嘉数)	312	211	385	山根 早貴・津波古 桃花 (嘉手納)
石井新奈・佐渡山梨里香 (神原)	313	564	386	永村陽奈・玉那覇レナ (首里)
来間京香・儀間琴音 (仲井真)	314	212	387	川満 純菜・玉城 花佳 (上山)
田島 和夏・玉城 聖桜 (東風平)	315	41	388	伊野波 麗奈・奥浜 佳南 (中城)
崎原李陽・宇良美瑞姫 (山内)	316	400	389	島袋 愛梨・兼本 さあら (宮里)
新里 紅葉・大嶺 茜 (長嶺)	317	213	390	平良 朱里・仲宗根 結奈 (長嶺)
佐喜眞 楓倫・大濱 彩佳 (宜野湾)	318	494	391	神谷菜月・上原のどか (仲井真)
古牧伶菜・金城合声 (小禄)	319	214	392	桃原 愛花・田場 美稀 (彩橋)
仲松 綾香・比嘉 香菜枝 (中城)	320	401	393	兼島野梨華・仲村梨々花 (具志川)
石川蘭・大島妃奈乃 (松島)	321	215	394	吉原 愛理・新里 涼海 (金城)
鉄本菜々子・垣花和香 (那覇)	322	541	395	伊波 凜香・比嘉 麻美 (安富祖)
奥平 美咲・島仲 希帆 (与那原)	323	216	396	山城 優美・具志堅 梨花 (南風原)
仲尾 夢佳・玉那覇 萌菜 (西原東)	324	402	397	渡久地 唯里・比嘉 連華 (伊豆味)
島山 花恋・玉村 ちせ (西崎)	325	217	398	池保 七瞳・紗季 (伊良波)
下地結万・宮城咲来 (首里)	326	495	399	池原 萌香・島袋 愛奈 (沖繩東)
鉢嶺真惟・仲間妃麻羽 (神森)	327	218	400	大城 唯奈・岸本 優衣 (南星)
兼城 姫愛・久場 野弥 (美里)	328	403	401	萩坂花琉・徳嶺早紀 (石嶺)
山内 きさら・比嘉 陽乃 (石川)	329	42	402	金城朱莉・比嘉菜々香 (松島)
長嶺 佳奈・城間 陽妃 (恩納)	330	219	403	城間 梨子・本村 愛夢華 (大里)
上原玲・座安輝 (小禄)	331	576	404	山城 妃那・野原 妃奈子 (西崎)
花城 耶々・仲村 志織 (安慶田)	332	220	405	宮城まどか・伊芸 愛彩 (与那原)
山入端 夢奈・仲村 マリア (古堅)	333	43	406	小渡 由里愛・稲福 美織 (金城)
長山 奈保・知念 望愛 (宜野湾)	334	404	407	比根根 杏奈・新垣 杏奈 (南風原)
辺土山 琴音・赤嶺 菜耶 (桑江)	335	221	408	儀間 茜・知花 日瑚 (西原)
上原 有稀・齋木 涼音 (金城)	336	496	409	平良友美・照屋歩実 (鏡原)
金城 幸香・呉屋 朋佳 (美里)	337	222	410	儀間麻梨哉・當間あんり (寄宮)
西口 夏帆・中山 さな (西原)	338	405	411	真壁 沙紀・榎本 麻那 (沖繩東)
小橋川もも・喜屋武留奈 (松島)	339	223	412	島袋 梨々香・島袋 愛香 (美里)
長嶺 杏香・伊波 優希 (伊良波)	340	542	413	砂川亜澄・手登根萌 (仲西)
嘉味田 瑞姫・當銘 真緒 (長嶺)	341	224	414	新垣千智・松田沙都 (那覇)
山内悠乃・桑山菜緒 (安岡)	342	406	415	真喜志美沙・座波鈴乃 (石嶺)
藤丸心夢・許田日向 (城北)	343	225	416	諸見里愛奈・瑞慶覽理緒菜 (普天間)
日高 悠李・比嘉 小涼 (中城)	344	497	417	大田百華・新垣星乃 (仲井真)
小橋川虹妃・三浦麻鈴 (首里)	345	226	418	天久 葵・松田 菜生 (読谷)
岸本 奈津子・内間 愛 (真志喜)	346	407	419	島袋 日向葵・仲地 彩乃 (安慶田)
外間 花乃・平田 晴香 (佐敷)	347	44	420	平良 梨奈・瀬名波 奈生 (宜野湾)
上地 百合愛・黒島彩乃 (潮平)	348	227	421	外間 ひなの・大嶺 瑳千 (喜瀬武原)
金城 菜々子・當銘 優理子 (東風平)	349	565	422	外間 香帆・徳田 真衣 (西原東)
知念 りりか・太田 彩音 (宮里)	350	228	423	宮城 梨実・當銘 咲恵 (大里)
伊山 夢乃・武村 未空 (嘉数)	351	45	424	今井涼香・金城美紀 (城北)
佐久眞 ひなの・比嘉 日和 (読谷)	352	408	425	宮城 利佳・屋嘉比 安珠 (嘉数)
金城 栄美・田港 あみ (南風原)	353	229	426	沖田 悠里・外間 汐奈 (伊良波)
岸川楓華・根釜広衣 (仲井真)	354	498	427	安慶名 芽衣・宮城 紘果 (宮里)
比嘉千沙紀・本村彩乃 (山内)	355	230	428	伊波 佳可・座安 美有 (石川)
大嶺日向子・山田はるか (あげな)	356	409	429	友寄 優香・佐久川 花菜 (あげな)
宮城亜有子・金城晶 (寄宮)	357	231	430	友利光・安仁屋千菜津 (松島)
大城 伶奈・宮平 南風 (西原東)	358	543	431	大田 李寿・金城 妃菜子 (三和)
上原翔夢・玉那覇萌 (鏡原)	359	232	432	井上 千穂・比嘉 ななこ (玉城)
新垣優希・新城優美 (仲西)	360	410	433	津波 柚希・松岡 祐未 (古堅)
金城瀬菜・西里香奈 (神森)	361	233	434	上江洲もなか・末吉佑梨 (小禄)
知念ゆうあ・豊岡知映瑠 (首里)	362	499	435	平識花音・真栄平彩香 (首里)
大城 未来・新地 花音 (与那原)	363	234	436	宮平 悠奈・比嘉 茉淑 (潮平)
吉澤美桜・名嘉真美結 (浦西)	364	411	437	新垣 愛・津波古麗奈 (佐敷)
譜久村笑・武元美結 (石嶺)	365	46	438	宮城 里梨・内間 吏杏 (コザ)
安村 知紗・東 みく (沖繩東)	366	235	439	玉城杏優・與那嶺妙来 (浦西)
			440	宮城きらら・新垣かりん (安岡)

第37回沖縄県新人ダブルスバドミントン選手権大会 (D)

女子 平成26年10月18日・19日

平田 聖佳・上間 聖奈 (南風原)	441		515	瑞慶山 瑠奈・喜瀬珠月 (首里)
喜屋武 愛梨・長浜 小晴 (読谷)	442	268	516	奥田 愛梨・石橋 寧々 (美里)
川上 紗英・屋比久朋花 (浦西)	443	57	517	呉我 英美里・菅沼 明梨 (西崎)
長谷川 渚・与那覇 寧音 (小禄)	444	428	518	湧上 笑・谷久保 咲弥 (西原東)
山城 友菜・知念 日菜子 (仲井真)	445	269	519	新井 利奈・新垣 華乃 (中城)
與儀 朝香・高嶺 彩世 (大里)	446	508	520	上江洲 七美・稲福 稀乃花 (寄宮)
山城 雛乃・又吉 笑美加 (西崎)	447	270	521	稲福 涼・山本 満月 (宮里)
儀間 愛佳・赤嶺 瑠璃 (鏡原)	448	429	522	登野城 史奈・末吉 惠理 (松島)
田港 蘭・金城 愛純 (寄宮)	449	271	523	當間 彩香・砂川 陽香 (小禄)
米倉 りりか・儀間 ちさと (安富祖)	450	548	524	新田 かりん・山城 りおん (石川)
知念 笑美莉・鈴木 蘭 (石嶺)	451	272	525	與儀 汐音・當山 小夏 (西原)
當銘 彩香・浦崎 楓梨 (伊良波)	452	58	526	嘉数 彩優・安慶 名由寿 (仲井真)
桜井 そら・下里 知穂 (首里)	453	430	527	兼島 知代・山城 美月 (仲西)
嘉陽 優里花・金城 妃美佳 (宮里)	454	273	528	新垣 友梨・川満 綺女 (南風原)
宮里 紗礼・岸本 藍李 (真志喜)	455	509	529	仲村 美祐・兼久 早知 (真志喜)
儀保 結香・松田 美優 (石川)	456	274	530	安仁屋 瑠子・池原 里保 (那覇)
比嘉 彩夏・新垣 桃子 (普天間)	457	431	531	金城 沙音・又吉 美衣 (伊良波)
新垣 萌香・久保 田りね (潮平)	458	59	532	渡久地 未来・山内 彩加 (沖縄トリック)
入江 舞香・金城 伶奈 (越来)	459	275	533	西原 千晴・又吉 真羽 (浦西)
古堅 りか・平安座 陽奈 (与那原)	460	568	534	後野 凜・島田 奈苗 (嘉数)
濱元 さくら・新垣 光 (東風平)	461	276	535	金城 麗菜・金城 梨利香 (東風平)
森下 晃江・勢理 客陽香 (佐 敷)	462	60	536	国吉 美佳・国吉 心虹 (安岡)
島袋 真衣・赤嶺 恭子 (金城)	463	432	537	宮城 桃花・玉城 里奈 (長嶺)
親川 沙瑛・津波 古 さくら (玉城)	464	277	538	與那覇 彩夏・當山 真子 (読谷)
松枝 もも・大城 柚子 (安岡)	465	510	539	仲嶺 里音・吉門 夢月 (彩橋)
照喜 名星来・岡本 羽乃 (松島)	466	278	540	仲松 樹里・長堂 あやね (金城)
大城 綺亜羅・前原 百花 (糸満)	467	433	541	知名 陽香・高良 怜菜 (鏡原)
仲村 美瑠季・新垣 妃乃 (中城)	468	279	542	伊波 友希恵・伊波 友希那 (恩納)
後間 夢乃・大城 映美 (沖縄東)	469	549	543	伊禮 七海・小濱 琴美 (宜野湾)
與那原 瑠花・稲嶺 千夏 (首里)	470	280	544	照屋 麻衣・玉城 梨里愛 (コザ)
神谷 美紅・末吉 千夏 (古堅)	471	434	545	金城 由衣花・古賀 紗李亜 (南星)
太田 奈々・垣花 美琉 (嘉数)	472	281	546	城間 彩華・親川 由実 (知念)
金城 夕季・宮里 理子 (仲西)	473	511	547	新垣 桃菜・当真 実樹 (沖縄東)
國吉 琴音・喜納 愛生良 (神森)	474	282	548	金城 亜実・砂川 由花 (大里)
玉山 涼華・奥間 梨々佳 (山 内)	475	435	549	源古 莉歩・稲嶺 佑季 (山 内)
當真 怜菜・嘉納 杏奈 (宜野湾)	476	61	550	上原 すず・潮平 結子 (与那原)
我那覇 夏芽・桑江 喜歌 (城北)	477	283	551	上原 玲菜・赤嶺 菜々子 (伊良波)
米須 理乃・宮里 涼 (美里)	478	578	552	前里 周子・當間 友乃 (小禄)
上江洲 花帆・島袋 千愛野 (あげな)	479	284	553	金城 未空・平田 真璃菜 (越来)
山城 ひまり・山川 美帆 (三和)	480	62	554	比嘉 海南江・島仲 莉菜 (仲西)
島袋 沙耶・玉城 朱理 (西原東)	481	436	555	知念 怜・與那覇 灯 (読谷)
知念 未和実・多和田 莉寿 (宜野湾)	482	285	556	宜保 陽乃・山内 弥生 (嘉数)
伊計 風吹・上江田 爽 (仲西)	483	512	557	熊谷 美友・徳嶺 佑奈 (三和)
島袋 瑞稀・島田 琉美 (山 内)	484	286	558	平田 紗彩・上原 あかり (金城)
新城 日奈乃・玉那覇 彩華 (首里)	485	437	559	松田 華音・大嶺 杏実 (石川)
玉城 菜美・金城 瑠夏 (金城)	486	287	560	渡慶次 真実・幸地 彩花 (西原東)
當真 知佳・玉城 柚季 (松島)	487	550	561	上原 帆乃香・新垣 有希 (鏡原)
嘉手納 理美・大石 蘭 (宮里)	488	288	562	高宮 城 美菜・大濱 美結 (真志喜)
仲宗根 悠・砂辺 七海 (上山)	489	438	563	仲座 笑里・亀濱 優華 (松島)
仲本 梨花・蒔本 麗奈 (真志喜)	490	289	564	上原 帆乃夏・幸地 優莉菜 (西崎)
羽地 未来・國吉 萌愛 (小禄)	491	513	565	小柳 天音・島袋 美優季 (コザ)
比嘉 真央・友利 優奈 (大里)	492	290	566	金城 りんか・宮里 華々 (糸満)
島袋 瑠花・城戸 ひまわり (読谷)	493	439	567	新田 杏夢・奥田 風音 (潮平)
玉城 あこ・島崎 海理 (コザ)	494	63	568	上江洲 風歌・名嘉 由芽乃 (普天間)
赤嶺 ゆか・知念 ほのか (長嶺)	495	291	569	親川 和愛・金城 咲良 (港川)
前田 葉月・本村 友茄 (西原)	496	569	570	西平野 乃佳・上原 綾夏 (寄宮)
新谷 琴音・福原 万鈴 (安慶田)	497	292	571	座波 セリナ・城間 遥 (石嶺)
眞榮 田 成美・宮良 英里香 (石嶺)	498	64	572	森田 莉々・新垣 まり華 (宜野湾)
森田 新菜・真境 名梨香 (与那原)	499	440	573	鳩間 千紗・山城 優 (東風平)
富里 果央・赤嶺 もえ (南風原)	500	293	574	我如 古ひなの・安慶 名 楓 (あげな)
大城 摘歩来・宮里 菜 (伊良波)	501	514	575	岩谷 千聖・後小橋 川美咲 (神森)
松本 桜・上原 菜央 (西崎)	502	294	576	銘 莉 葵・與那覇 一妃 (大里)
大宜 味 玲・渡慶次 優香 (寄宮)	503	441	577	伊佐 来夢・真栄 城 楓 (北谷)
與那覇 聖奈・山城 あやな (鏡原)	504	65	578	大田 鈴賀・比嘉 莉聖 (仲井真)
中原 里桜・屋嘉 比風音 (具志川)	505	295	579	田場 姬夏・真栄 城 夢菜 (首里)
伊波 志・前川 莉愛 (嘉数)	506	551	580	新垣 芽生・久場 里々花 (城北)
仲村 夏音・新垣 海綺 (中城)	507	296	581	宇良 茜星・呉屋 まなか (古堅)
饒波 鈴奈・町田 優香 (嘉手納)	508	442	582	新城 希来・石川 夢菜 (嘉数)
福原 彩那・比嘉 心 (東風平)	509	297	583	山入 端 呂南・比嘉 美咲 (南風原)
末吉 ころこ・真栄 城 美海 (桑江)	510	515	584	伊波 稀空・仲宗根 美紀 (美里)
上畑 久乃・安田 理華 (読谷)	511	298	585	金城 真子・上地 智宝 (長嶺)
中真 美優香・與那覇 舞 (北谷)	512	443	586	山内 まい・亀谷 菜緒 (玉城)
嘉数 莉智・新垣 真音 (仲井真)	513	66	587	大城 結・門口 真己 (宮里)
佐藤 美鈴・比嘉 香 (那覇)	514	299		