

第40回沖縄県新人ダブルスバドミントン選手権大会 (A)

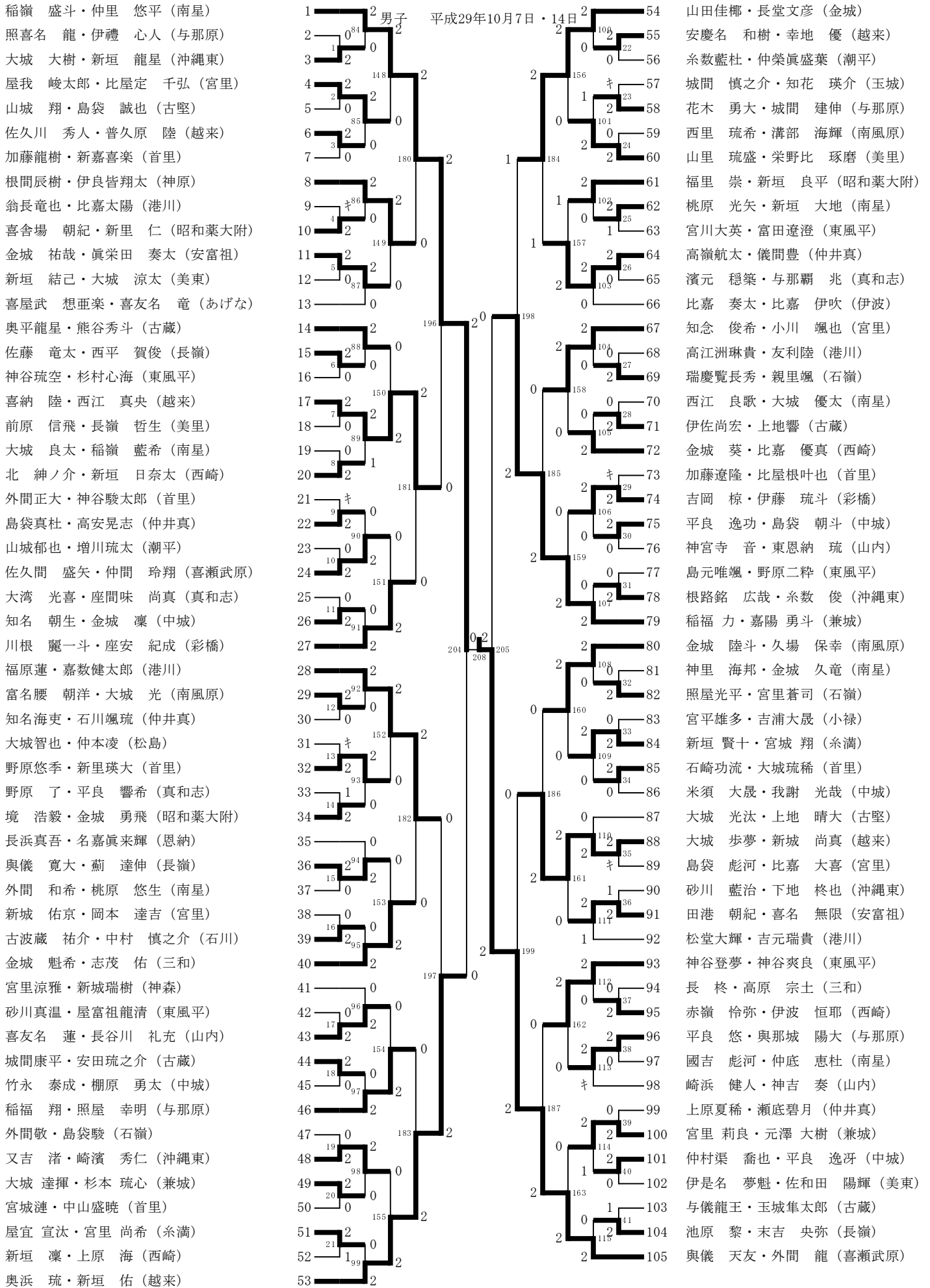

第40回沖縄県新人ダブルスバドミントン選手権大会 (B)

男子	女子	男子	女子
仲嶺伸麻・小渡たから (仲井真)	106	仲村 尚泰・座覇 晃成 (玉城)	159
吉川 京佑・目中 巧 (越来)	107	新垣 龍也・島袋 凜安 (沖縄東)	160
町田龍紀・比嘉将義 (首里)	108	久場 裕次郎・柴引 楓飛 (宮里)	161
米増 真・儀間 駿 (西崎)	109	池田興哉・知念英和 (仲井真)	162
金城 大輝・宮城 湊 (南風原)	110	與那嶺 紘・玉那覇 卓都 (南星)	163
新垣 賀廉・仲田 健将 (中城)	111	山盛 翔太・安次富 貫太 (山内)	164
新垣 晴隆・門脇 宇宙 (南星)	112	奥浜 陸翔・喜屋武 来空 (中城)	165
古波藏 翔騎士・町田 英 (普天間)	113	末吉伸悟・熊谷清春 (松島)	166
永山貴一・新垣良真 (東風平)	114	与那覇陽斗・谷崎太一 (古蔵)	167
大城 勇利・大城 慶真 (兼城)	115	伊志嶺陸・棚原飛雅 (神森)	168
下地 榮山・福地 友河 (宮里)	116	吉田 拓馬・照屋 利貴 (与那原)	169
安谷屋 諒・池原俊ノ亮 (与那原)	117	大城 怜士・仲宗根 爽汰 (越来)	170
迫之上 怜斗・新里 涼月 (長嶺)	118	金城 希愛・村 太喜 (石川)	171
新垣 蒼生・上原 巨二郎 (糸満)	119	野村 陽稀・田中 隆成 (美東)	172
水谷 晴也・宮城 和史 (南星)	120	名嶋慈・新里忠典 (石嶺)	173
金城 大空・知念 怜哉 (真和志)	121	伊集 蒼・大田 賢斗 (与那原)	174
源河樹・立島琉哉 (古蔵)	122	上杉 峻也・座安 輝 (長嶺)	175
森東 凜愛・島袋 李緒 (宮里)	123	田鍋和真・比嘉涼介 (首里)	176
国吉 星冴・仲座 壺成 (越来)	124	渡慶次叶・登川拓磨 (沖縄尚学)	177
眞榮里光平・高野新 (石嶺)	125	武村 洋祐・金城 栄寿 (南風原)	178
荒木陸・上地優貴也 (港川)	126	仲眞 彪太郎・新城 陽太 (中城)	179
嘉数優斗・福原健叶 (東風平)	127	大城 琉晴・大城 侑 (南星)	180
仲宗根 恵人・山城 裕次郎 (三和)	128	根間 陸斗・玉城 歩夢 (兼城)	181
伊佐 優希・池原 大輝 (古堅)	129	嘉陽 琉斗・松本 羅以 (沖縄東)	182
岸本 将・國吉 海斗 (昭和薬大附)	130	渡久地伸哉・玉城祐磨 (東風平)	183
幸地秀・大場琉之介 (首里)	131	親川成・高江洲礼雄 (港川)	184
下地 愁斗・儀間 飛鳥 (沖縄東)	132	松田裕太・糸数響 (首里)	185
門口 幸喜・町田 宗斗 (宮里)	133	金城 幸汰・玉城 来樹 (西崎)	186
眞喜屋 晃・伊盛 友貴 (西崎)	134	名嘉座洋平・嘉数颯太 (仲井真)	187
新垣尚士・久高樹輝 (仲井真)	135	安座真幸喜・嶺間青空 (石嶺)	188
知念 奏楽・喜久山 盛 (昭和薬大附)	136	喜友名 飛将・知念 嘉人 (南星)	189
比嘉悠人・宜間響希 (金城)	137	金城 新志・新垣 鋭人 (糸満)	190
喜屋武 和樹・金城 志澄 (南星)	138	與那覇晃汰・仲里心 (古蔵)	191
宇江城 大輝・佐久間 大輔 (喜瀬武原)	139	榮 陽登・榮 陽季 (与那原)	192
仲本 龍河・川満 成 (中城)	140	平良 健友・大浦 蒼太郎 (長嶺)	193
名嘉眞 匠徳・伊芸 匠未 (美東)	141	山内 舜生・伊波 寛山 (兼城)	194
島袋 聖也・金城 至恩 (与那原)	142	川間友介・仲宗根優太 (神原)	195
上原颯月・長濱慧斗 (首里)	143	大城 尊盛・吉原 朋希 (沖縄東)	196
玉城光琉・金城徳人 (潮平)	144	杜 国宏・小橋川 共哉 (南風原)	197
我那覇寧紀・浜元竜登 (港川)	145	前田愁樹・砂川賢慎 (潮平)	198
幸地 克瑠・眞栄田 義斗 (安富祖)	146	古堅 龍・砂辺 伶慈 (美里)	199
眞謝克昭・平良隼人 (首里)	147	上江洲 孝汰・大庭 創介 (昭和薬大附)	200
島袋 有羽斗・与那嶺 航平 (南風原)	148	徳嶺 亜佑夢・宮西 勇璃 (三和)	201
仲松 大周・比嘉 健吾 (沖縄東)	149	仲本光希・米須清咲 (首里)	202
宇良 柊人・山川 太誠 (山内)	150	金城陽太・座嘉比俊太 (東風平)	203
上地達稀・佐藤大空 (小禄)	151	山城 秀太・島袋 航 (真和志)	204
丹野惺太・村田航太郎 (神森)	152	下地和夢・下地優斗 (港川)	205
阿部一磨・富里優伍 (東風平)	153	安谷 晋作・仲村 拓真 (越来)	206
赤嶺 昌哉・平良 有伊斗 (長嶺)	154	安富祖 幸・比嘉 駿之介 (南星)	207
大仲健悟・高嶺圭 (古蔵)	155	堀口 那智・仲宗根 優人 (中城)	208
長嶺 優人・仲田 哲樹 (越来)	156	嘉陽 克紀・糸数 晴人 (宮里)	209
大城 敏揮・大城 大介 (兼城)	157	渡久地 秀厘・伊禮 寛之 (古堅)	210
金城 光希・玉城 琉葵 (南星)	158	山城 瞬・仲嶺 瑠悟 (彩橋)	211

男子 平成29年10月7日・14日

第 5 回戦

試合番号196 第 5 回戦		次試合番号 204 左		試合番号197 第 5 回戦		次試合番号 204 右	
稲嶺 盛斗 仲里 悠平 (南星) 開始時間	21-10 (2) 21-13 (0)	喜納 陸 西江 真央 (越来) 終了時間		奥浜 琉 新垣 佑 (越来) 開始時間	21-14 (2) 21-10 (0)	福原蓮 嘉数健太郎 (港川) 終了時間	
試合番号198 第 5 回戦		次試合番号 205 左		試合番号199 第 5 回戦		次試合番号 205 右	
稲福 力 嘉陽 勇斗 (兼城) 開始時間	28-30 (2) 21-12 (1) 21-18	山田佳柳 長堂文彦 (金城) 終了時間		與儀 天友 外間 龍 (喜瀬武原) 開始時間	21-8 (2) 21-17 (0)	大城 歩夢 新城 尚真 (越来) 終了時間	
試合番号200 第 5 回戦		次試合番号 206 左		試合番号201 第 5 回戦		次試合番号 206 右	
下地 愁斗 儀間 飛鳥 (沖繩東) 開始時間	21-17 (2) 21-10 (0)	仲嶺伸麻 小渡たから (仲井真) 終了時間		門口 幸喜 町田 宗斗 (宮里) 開始時間	17-21 (2) 21-5 (1) 21-14	金城 光希 玉城 琉葵 (南星) 終了時間	
試合番号202 第 5 回戦		次試合番号 207 左		試合番号203 第 5 回戦		次試合番号 207 右	
仲村 尚泰 座覇 晃成 (玉城) 開始時間	21-15 (2) 21-15 (0)	親川成 高江洲礼雄 (港川) 終了時間		山城 瞬 仲嶺 瑠悟 (彩橋) 開始時間	21-11 (2) 21-14 (0)	松田裕太 糸数響 (首里) 終了時間	

準々決勝戦

試合番号204 準々決勝戦		次試合番号 208 左		試合番号205 準々決勝戦		次試合番号 208 右	
稲嶺 盛斗 仲里 悠平 (南星) 開始時間	21-12 (2) 21-14 (0)	奥浜 琉 新垣 佑 (越来) 終了時間		與儀 天友 外間 龍 (喜瀬武原) 開始時間	21-18 (2) 21-15 (0)	稲福 力 嘉陽 勇斗 (兼城) 終了時間	
試合番号206 準々決勝戦		次試合番号 209 左		試合番号207 準々決勝戦		次試合番号 209 右	
下地 愁斗 儀間 飛鳥 (沖繩東) 開始時間	21-19 (2) 21-19 (0)	門口 幸喜 町田 宗斗 (宮里) 終了時間		山城 瞬 仲嶺 瑠悟 (彩橋) 開始時間	21-12 (2) 21-15 (0)	仲村 尚泰 座覇 晃成 (玉城) 終了時間	

準決勝戦

試合番号208 準決勝戦		次試合番号 210 左		試合番号209 準決勝戦		次試合番号 210 右	
與儀 天友 外間 龍 (喜瀬武原) 開始時間	21-18 (2) 23-21 (0)	稲嶺 盛斗 仲里 悠平 (南星) 終了時間		山城 瞬 仲嶺 瑠悟 (彩橋) 開始時間	23-21 (2) 25-23 (0)	下地 愁斗 儀間 飛鳥 (沖繩東) 終了時間	

決勝戦

試合番号210 決勝戦							
山城 瞬 仲嶺 瑠悟 (彩橋) 開始時間	21-11 (2) 17-21 (1) 21-19	與儀 天友 外間 龍 (喜瀬武原) 終了時間					