

# 令和元年度 沖縄県高等学校総合体育大会 (A)

バドミントン競技 ダブルス男 子令和元年5月26日(日)~27日(月)

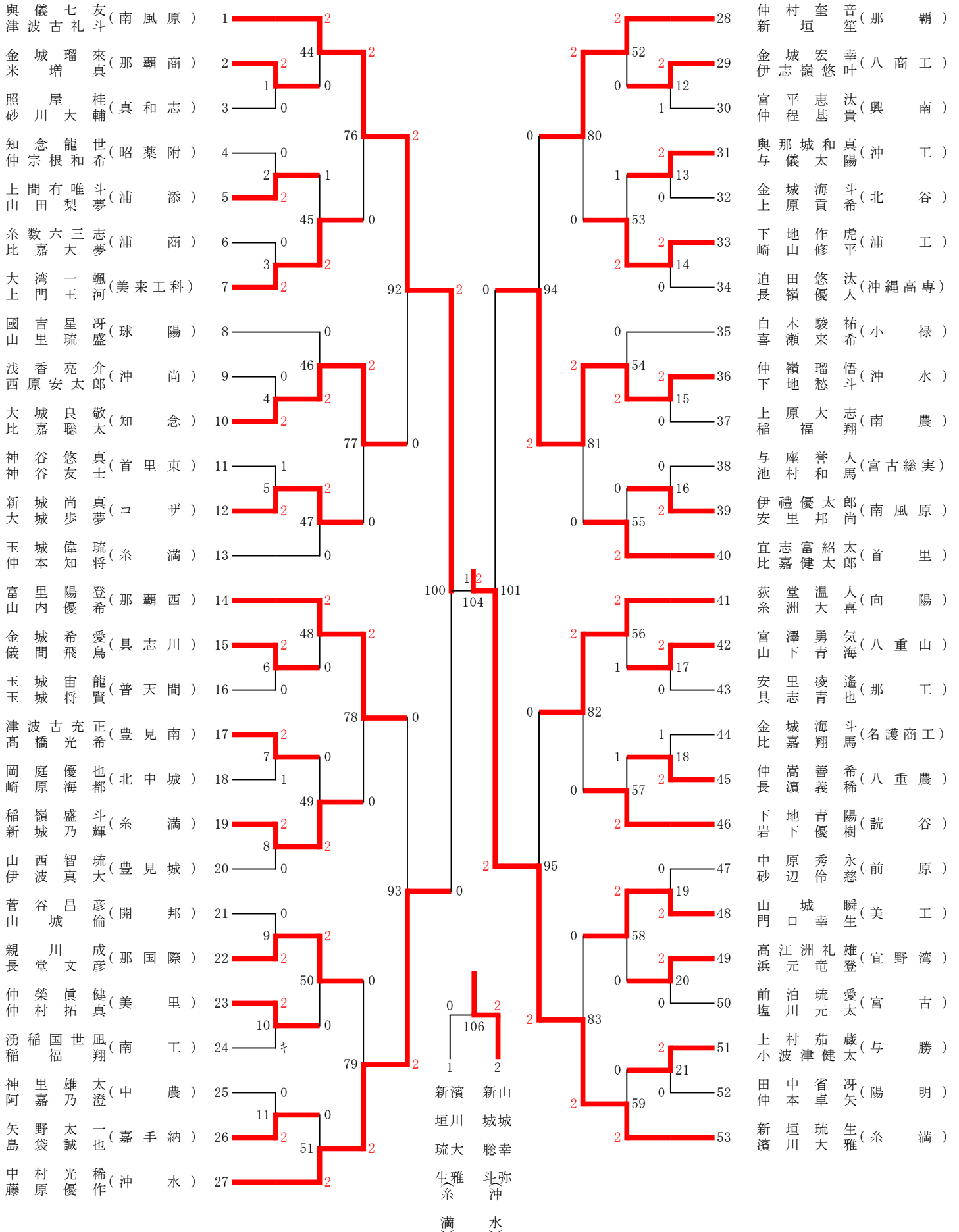

# 令和元年度 沖縄県高等学校総合体育大会 (B)

バドミントン競技 ダブルス男 子令和元年5月26日(日)~27日(月)

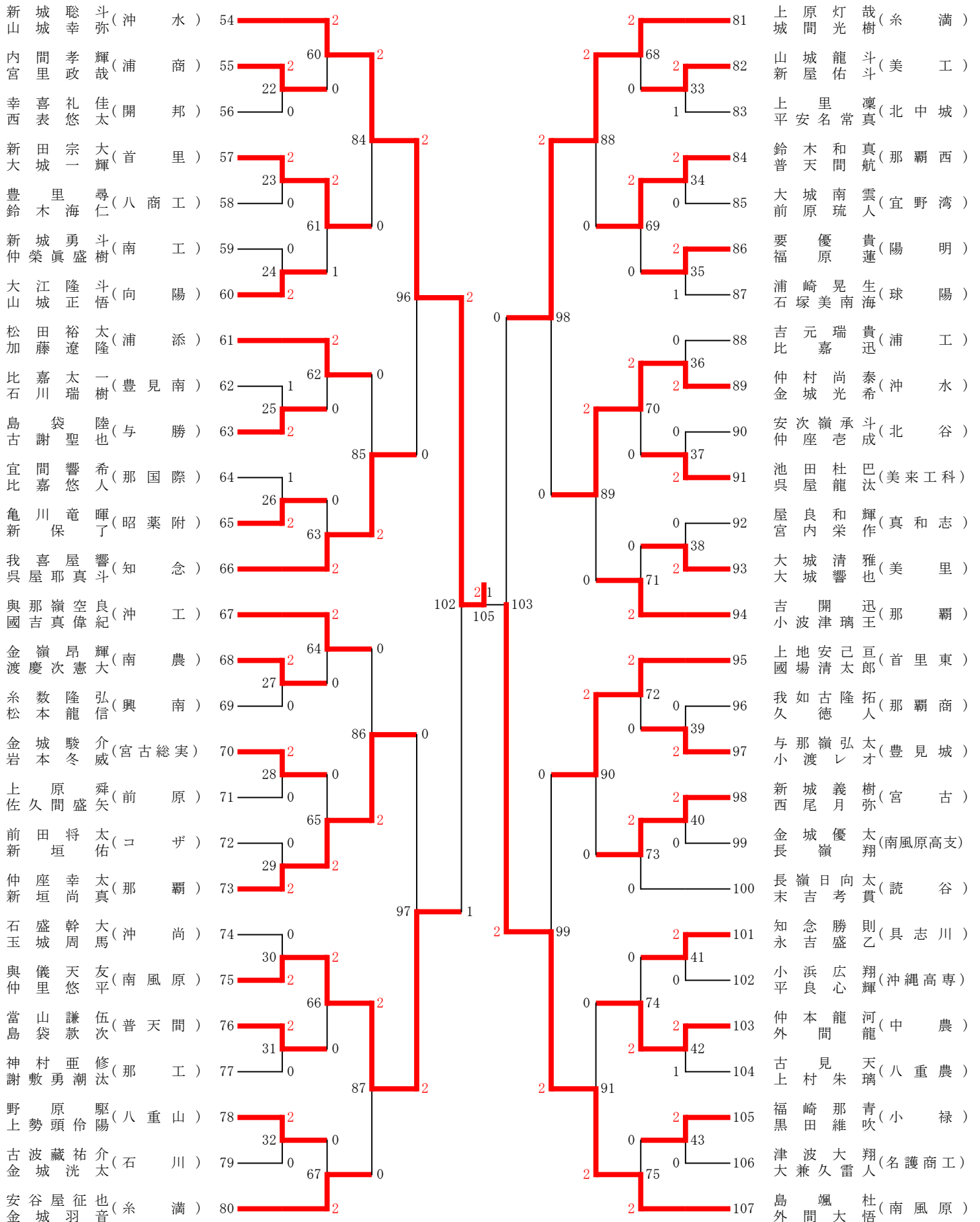

# バドミントン競技 ダブルス男 子令和元年5月26日(日)～27日(月)

## 第 1 回戦

試合番号1 第 1 回戦	那覇市民体育館	試合番号2 第 1 回戦	那覇市民体育館
金城 瑠 来 米 増 真 (那覇商) 開始時間	21-9 ( 2 ) 21-13 ( 0 )	照屋 桂 砂 川 大 輔 (真和志) 終了時間	上 間 有唯斗 山 田 梨 夢 (浦 添) 開始時間
		21-16 ( 2 ) 21-15 ( 0 )	知 念 龍 世 仲宗根 和 希 (昭葉附) 終了時間
試合番号3 第 1 回戦	那覇市民体育館	試合番号4 第 1 回戦	那覇市民体育館
大 湾 一 颯 上 門 王 河 (美来工科) 開始時間	21-18 ( 2 ) 21-11 ( 0 )	糸 数 六三志 比 嘉 大 夢 (浦 商) 終了時間	大 城 良 敬 比 嘉 聡 太 (知 念) 開始時間
		21-1 ( 2 ) 21-6 ( 0 )	浅 香 亮 介 西 原 安太郎 (沖 尚) 終了時間
試合番号5 第 1 回戦	那覇市民体育館	試合番号6 第 1 回戦	那覇市民体育館
新 城 尚 真 大 城 步 夢 (コザ) 開始時間	19-21 ( 2 ) 21-12 ( 1 ) 21-14	神 谷 悠 真 神 谷 友 士 (首里東) 終了時間	金城希愛 儀間飛鳥 (具志川) 開始時間
		21-14 ( 2 ) 21-18 ( 0 )	玉 城 宙 龍 玉 城 将 賢 (普天間) 終了時間
試合番号7 第 1 回戦	那覇市民体育館	試合番号8 第 1 回戦	那覇市民体育館
津波古 充 正 高 橋 光 希 (豊見南) 開始時間	20-22 ( 2 ) 21-17 ( 1 ) 21-19	岡 庭 優 也 崎 原 海 都 (北中城) 終了時間	稲 嶺 盛 斗 新 城 乃 輝 (糸 満) 開始時間
		21-5 ( 2 ) 21-12 ( 0 )	山 西 智 琉 伊 波 真 大 (豊見城) 終了時間
試合番号9 第 1 回戦	那覇市民体育館	試合番号10 第 1 回戦	那覇市民体育館
親川 成 彦 長 堂 文 彦 (那国際) 開始時間	23-21 ( 2 ) 21-12 ( 0 )	菅 谷 昌 彦 山 城 倫 (開 邦) 終了時間	仲榮真 健 仲 村 拓 真 (美 里) 開始時間
		0-キ ( 2 ) 棄権 (キ)	湧稲国 世 風 稲 福 翔 (南 工) 終了時間
試合番号11 第 1 回戦	那覇市民体育館	試合番号12 第 1 回戦	那覇市民体育館
矢 野 太 一 島 袋 誠 也 (嘉手納) 開始時間	21-15 ( 2 ) 21-14 ( 0 )	神 里 雄 太 阿 嘉 乃 澄 (中 農) 終了時間	金 城 宏 幸 伊志嶺 悠 叶 (八商工) 開始時間
		13-21 ( 2 ) 22-20 ( 1 ) 21-17	宮平恵汰 仲程基貴 (興 南) 終了時間
試合番号13 第 1 回戦	那覇市民体育館	試合番号14 第 1 回戦	那覇市民体育館
與那城和真 与儀太陽 (沖 工) 開始時間	21-18 ( 2 ) 21-16 ( 0 )	金 城 海 斗 上 原 貢 希 (北 谷) 終了時間	下 地 作 虎 崎 山 修 平 (浦 工) 開始時間
		21-17 ( 2 ) 21-14 ( 0 )	迫 田 悠 汰 長 嶺 優 人 (沖繩高専) 終了時間
試合番号15 第 1 回戦	那覇市民体育館	試合番号16 第 1 回戦	那覇市民体育館
仲嶺瑠悟 下地愁斗 (沖 水) 開始時間	21-2 ( 2 ) 21-10 ( 0 )	上原大志 稲福翔 (南 農) 終了時間	伊 禮 優太郎 安 里 邦 尚 (南風原) 開始時間
		21-12 ( 2 ) 21-12 ( 0 )	与 座 誉 人 池 村 和 馬 (宮古総実) 終了時間
試合番号17 第 1 回戦	那覇市民体育館	試合番号18 第 1 回戦	那覇市民体育館
宮 澤 勇 気 山 下 青 海 (八重山) 開始時間	21-6 ( 2 ) 21-5 ( 0 )	安 里 凌 遙 具 志 青 也 (那 工) 終了時間	仲 嵩 善 希 長 濱 義 稀 (八重農) 開始時間
		21-14 ( 2 ) 17-21 ( 1 ) 21-18	金 城 海 斗 比 嘉 翔 斗 馬 (名護商工) 終了時間

# バドミントン競技 ダブルス男 子令和元年5月26日(日)～27日(月)

## 第 1 回戦

試合番号19 第 1 回戦	那覇市民体育館	試合番号20 第 1 回戦	那覇市民体育館
山城 瞬生 門口 幸生 (美工) 開始時間	21-9 (2) 21-10 (0)	中原 秀永 砂辺 伶慈 (前原) 終了時間	高江洲 礼雄 浜元 竜登 (宜野湾) 開始時間
前泊 琉愛 塩川 元太 (宮古) 終了時間			21-19 (2) 21-14 (0)
試合番号21 第 1 回戦	那覇市民体育館	試合番号22 第 1 回戦	那覇市民体育館
上村 茄蔵 小波津 健太 (与勝) 開始時間	21-13 (2) 21-10 (0)	田中省冨 仲本卓矢 (陽明) 終了時間	内間 孝輝 宮里 政哉 (浦商) 開始時間
幸喜 礼佳 西表 悠太 (開邦) 終了時間			21-18 (2) 21-12 (0)
試合番号23 第 1 回戦	那覇市民体育館	試合番号24 第 1 回戦	那覇市民体育館
新田 宗大 大城 一輝 (首里) 開始時間	21-10 (2) 21-11 (0)	豊里 尋 鈴木海仁 (八商工) 終了時間	大江 隆斗 山城 正悟 (向陽) 開始時間
新城 勇斗 仲榮眞盛 (南工) 終了時間			21-11 (2) 21-10 (0)
試合番号25 第 1 回戦	那覇市民体育館	試合番号26 第 1 回戦	那覇市民体育館
島袋 陸也 古謝 聖也 (与勝) 開始時間	21-12 (2) 13-21 (1) 21-19	比嘉 太一 石川 瑞樹 (豊見南) 終了時間	亀川 竜暉 新保 了 (昭葉附) 開始時間
宜間 響希 比嘉 悠人 (那国際) 終了時間			21-16 (2) 15-21 (1) 21-13
試合番号27 第 1 回戦	那覇市民体育館	試合番号28 第 1 回戦	那覇市民体育館
金嶺昂輝 渡慶次憲大 (南農) 開始時間	21-4 (2) 21-15 (0)	糸数隆弘 松本龍信 (興南) 終了時間	金城 駿介 岩本 冬威 (宮古総実) 開始時間
上原 舜矢 佐久間 盛 (前原) 終了時間			21-17 (2) 21-16 (0)
試合番号29 第 1 回戦	那覇市民体育館	試合番号30 第 1 回戦	那覇市民体育館
仲座 幸太 新垣 尚真 (那覇) 開始時間	21-10 (2) 21-17 (0)	前田 将太 新垣 佑 (コザ) 終了時間	與儀 天友 仲里 悠平 (南風原) 開始時間
石盛 幹大 玉城 周馬 (沖尚) 終了時間			21-3 (2) 21-6 (0)
試合番号31 第 1 回戦	那覇市民体育館	試合番号32 第 1 回戦	那覇市民体育館
當山 謙伍 島袋 款次 (普天間) 開始時間	21-8 (2) 21-9 (0)	神村 亜修 謝敷 勇潮汰 (那工) 終了時間	野原 駆陽 上勢頭 伶陽 (八重山) 開始時間
古波藏 祐介 金城 洸太 (石川) 終了時間			21-10 (2) 21-15 (0)
試合番号33 第 1 回戦	那覇市民体育館	試合番号34 第 1 回戦	那覇市民体育館
山城 龍斗 新屋 佑斗 (美工) 開始時間	21-12 (2) 14-21 (1) 21-18	上里 凜真 平安塚 常真 (北中城) 終了時間	鈴木 和真 普天間 真航 (那覇西) 開始時間
大城 南雲 前原 琉人 (宜野湾) 終了時間			21-1 (2) 21-5 (0)
試合番号35 第 1 回戦	那覇市民体育館	試合番号36 第 1 回戦	那覇市民体育館
要優貴 福原蓮 (陽明) 開始時間	21-18 (2) 13-21 (1) 23-21	浦崎 晃生 石塚 美南海 (球陽) 終了時間	仲村尚泰 金城光希 (沖水) 開始時間
吉元 瑞貴 比嘉 迅 (浦工) 終了時間			21-6 (2) 21-12 (0)

# バドミントン競技 ダブルス男 子令和元年5月26日(日)～27日(月)

## 第 1 回戦

試合番号37 第 1 回戦	那覇市民体育館	試合番号38 第 1 回戦	那覇市民体育館
池田 杜巴 呉屋 龍汰 (美来工科) 開始時間	21-15 ( 2) 21-14 (0 )	安次嶺 承斗 仲座 孝成 (北谷) 終了時間	大城 清雅 大城 響也 (美里) 開始時間
屋良 和輝 宮内 栄作 (真和志) 終了時間		21-8 ( 2) 21-13 (0 )	屋良 和輝 宮内 栄作 (真和志) 終了時間
試合番号39 第 1 回戦	那覇市民体育館	試合番号40 第 1 回戦	那覇市民体育館
与那嶺 弘太 小渡 レオ (豊見城) 開始時間	21-13 ( 2) 21-11 (0 )	我如古 隆拓 久 徳人 (那覇商) 終了時間	新城 義樹 西尾 月弥 (宮古) 開始時間
金城優太 長嶺 翔 (南風原高支) 終了時間		21-17 ( 2) 21-8 (0 )	金城優太 長嶺 翔 (南風原高支) 終了時間
試合番号41 第 1 回戦	那覇市民体育館	試合番号42 第 1 回戦	那覇市民体育館
知念勝則 永吉盛乙 (具志川) 開始時間	21-12 ( 2) 21-12 (0 )	小浜 広翔 平良 心輝 (沖縄高専) 終了時間	仲本 龍河 外間 龍 (中農) 開始時間
古見 天瑠 上村 朱璃 (八重農) 終了時間		21-17 ( 2) 18-21 (1 ) 21-13	古見 天瑠 上村 朱璃 (八重農) 終了時間
試合番号43 第 1 回戦	那覇市民体育館		
福崎 那青 黒田 維吹 (小禄) 開始時間	21-19 ( 2) 21-7 (0 )	津波 大翔 大兼久 雷人 (名護商工) 終了時間	

## 第 2 回戦

試合番号44 第 2 回戦	那覇市民体育館	試合番号45 第 2 回戦	那覇市民体育館
與儀 七友 津波古 礼斗 (南風原) 開始時間	21-2 ( 2) 21-0 (0 )	金城 瑠來 米増 真 (那覇商) 終了時間	大湾 一颯 上門 王河 (美来工科) 開始時間
上間 有唯斗 山田 梨夢 (浦添) 終了時間		21-18 ( 2) 17-21 (1 ) 22-20	上間 有唯斗 山田 梨夢 (浦添) 終了時間
試合番号46 第 2 回戦	那覇市民体育館	試合番号47 第 2 回戦	那覇市民体育館
大城 良敬 比嘉 聡太 (知念) 開始時間	21-16 ( 2) 21-14 (0 )	國吉 星苒 山里 琉盛 (球陽) 終了時間	新城 尚真 大城 歩夢 (コザ) 開始時間
玉城 偉琉 仲本 知将 (糸満) 終了時間		21-18 ( 2) 21-19 (0 )	玉城 偉琉 仲本 知将 (糸満) 終了時間
試合番号48 第 2 回戦	那覇市民体育館	試合番号49 第 2 回戦	那覇市民体育館
富里 陽登 山内 優希 (那覇西) 開始時間	21-16 ( 2) 21-17 (0 )	金城希愛 儀間飛鳥 (具志川) 終了時間	稲嶺 盛斗 新城 乃輝 (糸満) 開始時間
津波古 充正 高橋 光希 (豊見南) 終了時間		21-14 ( 2) 22-20 (0 )	津波古 充正 高橋 光希 (豊見南) 終了時間
試合番号50 第 2 回戦	那覇市民体育館	試合番号51 第 2 回戦	那覇市民体育館
親川 成彦 長堂 文彦 (那国際) 開始時間	21-13 ( 2) 21-10 (0 )	仲榮真 健 仲村 拓真 (美里) 終了時間	中村光稀 藤原優作 (沖水) 開始時間
矢野 太一 島袋 誠也 (嘉手納) 終了時間		21-2 ( 2) 21-0 (0 )	矢野 太一 島袋 誠也 (嘉手納) 終了時間
試合番号52 第 2 回戦	那覇市民体育館	試合番号53 第 2 回戦	那覇市民体育館
仲村 奎音 新垣 音笙 (那覇) 開始時間	21-11 ( 2) 21-7 (0 )	金城 宏幸 伊志嶺 悠叶 (八商工) 終了時間	下地 作虎 崎山 修平 (浦工) 開始時間
與那城和真 与儀太陽 (沖工) 終了時間		13-21 ( 2) 23-21 (1 ) 21-19	與那城和真 与儀太陽 (沖工) 終了時間

# バドミントン競技 ダブルス男 子令和元年5月26日(日)～27日(月)

## 第 2 回戦

試合番号54 第 2 回戦	那覇市民体育館	試合番号55 第 2 回戦	那覇市民体育館
仲嶺瑠悟 下地愁斗 (沖水) 開始時間	21-10 (2) 21-2 (0)	白木駿祐希 喜瀬来希 (小禄) 終了時間	宜志富紹太 比嘉健太郎 (首里) 開始時間
伊禮優太郎 安里邦尚 (南風原) 終了時間	21-13 (2) 21-12 (0)		
試合番号56 第 2 回戦	那覇市民体育館	試合番号57 第 2 回戦	那覇市民体育館
荻堂温人喜 糸洲大 (向陽) 開始時間	18-21 (2) 21-17 (1) 21-10	宮澤勇気海 山下青海 (八重山) 終了時間	下地青陽樹 岩下優樹 (読谷) 開始時間
仲嵩善希稀 長濱義稀 (八重農) 終了時間	21-14 (2) 18-21 (1) 21-13		
試合番号58 第 2 回戦	那覇市民体育館	試合番号59 第 2 回戦	那覇市民体育館
山城瞬生 門口幸生 (美工) 開始時間	21-12 (2) 21-9 (0)	高江洲礼雄登 浜元竜登 (宜野湾) 終了時間	新垣琉生雅 濱川大雅 (糸満) 開始時間
上村茄蔵太 小波津健太 (与勝) 終了時間	21-6 (2) 21-6 (0)		
試合番号60 第 2 回戦	那覇市民体育館	試合番号61 第 2 回戦	那覇市民体育館
新城聡斗弥 山城幸弥 (沖水) 開始時間	21-3 (2) 21-6 (0)	内間孝輝哉 宮里政哉 (浦商) 終了時間	新田宗大輝 大城一輝 (首里) 開始時間
大江隆斗悟 山城正悟 (向陽) 終了時間	21-17 (2) 19-21 (1) 21-16		
試合番号62 第 2 回戦	那覇市民体育館	試合番号63 第 2 回戦	那覇市民体育館
松田裕太隆 加藤遼 (浦添) 開始時間	21-12 (2) 21-16 (0)	島袋陸聖也 古謝聖也 (与勝) 終了時間	我喜屋響 呉屋耶真斗 (知念) 開始時間
亀川竜暉了 新保 (昭葉附) 終了時間	21-10 (2) 21-5 (0)		
試合番号64 第 2 回戦	那覇市民体育館	試合番号65 第 2 回戦	那覇市民体育館
與那嶺空良 國吉真偉紀 (沖工) 開始時間	21-13 (2) 21-16 (0)	金嶺昂輝 渡慶次憲大 (南農) 終了時間	仲座幸太真 新垣尚真 (那覇) 開始時間
金城駿介威 岩本冬威 (宮古総実) 終了時間	21-8 (2) 21-14 (0)		
試合番号66 第 2 回戦	那覇市民体育館	試合番号67 第 2 回戦	那覇市民体育館
與儀天友平 仲里悠 (南風原) 開始時間	21-8 (2) 21-14 (0)	當山謙伍次 島袋款次 (普天間) 終了時間	安谷屋征也音 金城羽音 (糸満) 開始時間
野原駆陽 上勢頭伶陽 (八重山) 終了時間	21-12 (2) 21-13 (0)		
試合番号68 第 2 回戦	那覇市民体育館	試合番号69 第 2 回戦	那覇市民体育館
上原灯哉樹 城間光樹 (糸満) 開始時間	21-5 (2) 21-5 (0)	山城龍斗斗 新屋佑斗 (美工) 終了時間	鈴木和真航 普天間 (那覇西) 開始時間
要優貴 福原蓮 (陽明) 終了時間	21-7 (2) 21-7 (0)		
試合番号70 第 2 回戦	那覇市民体育館	試合番号71 第 2 回戦	那覇市民体育館
仲村尚泰 金城光希 (沖水) 開始時間	21-13 (2) 21-9 (0)	池田杜巴汰 呉屋龍巴汰 (美来工科) 終了時間	吉開迅王 小波津璃王 (那覇) 開始時間
大城清雅也 大城響也 (美里) 終了時間	21-12 (2) 21-16 (0)		

# バドミントン競技 ダブルス男 子令和元年5月26日(日)～27日(月)

## 第 2 回戦

試合番号72 第 2 回戦	那覇市民体育館	試合番号73 第 2 回戦	那覇市民体育館
上 地 安己亘 國 場 清太郎 (首里東) 開始時間	21-16 ( 2 ) 21-12 ( 0 )	新 城 義 樹 西 尾 月 弥 (宮 古) 開始時間	21-19 ( 2 ) 21-18 ( 0 )
	与那嶺 弘 太 小 渡 レ 才 (豊見城) 終了時間		長 嶺 日向太 末 吉 考 貴 (読 谷) 終了時間
試合番号74 第 2 回戦	那覇市民体育館	試合番号75 第 2 回戦	那覇市民体育館
仲 本 龍 河 外間 龍 (中 農) 開始時間	21-16 ( 2 ) 21-17 ( 0 )	島 颯 杜 外 間 大 悟 (南風原) 開始時間	21-5 ( 2 ) 21-8 ( 0 )
	知念勝則 永吉盛乙 (具志川) 終了時間		福 崎 那 青 黒 田 維 吹 (小 禄) 終了時間

## 第 3 回戦

試合番号76 第 3 回戦	那覇市民体育館	試合番号77 第 3 回戦	那覇市民体育館
與 儀 七 友 津波古 礼 斗 (南風原) 開始時間	21-5 ( 2 ) 21-6 ( 0 )	大 城 良 敬 比 嘉 聡 太 (知 念) 開始時間	21-18 ( 2 ) 21-16 ( 0 )
	大 湾 一 颯 上 門 王 河 (美来工科) 終了時間		新 城 尚 真 大 城 歩 夢 (コ ザ) 終了時間
試合番号78 第 3 回戦	那覇市民体育館	試合番号79 第 3 回戦	那覇市民体育館
富 里 陽 登 山 内 優 希 (那覇西) 開始時間	23-21 ( 2 ) 21-9 ( 0 )	中村光稀 藤原優作 (沖 水) 開始時間	21-6 ( 2 ) 21-7 ( 0 )
	稲 嶺 盛 斗 新 城 乃 輝 (糸 満) 終了時間		親 川 成 彦 長 堂 文 彦 (那国際) 終了時間
試合番号80 第 3 回戦	那覇市民体育館	試合番号81 第 3 回戦	那覇市民体育館
仲 村 奎 音 新 垣 笙 (那 覇) 開始時間	21-11 ( 2 ) 21-7 ( 0 )	仲嶺瑠悟 下地愁斗 (沖 水) 開始時間	21-17 ( 2 ) 21-12 ( 0 )
	下 地 作 虎 崎 山 修 平 (浦 工) 終了時間		宜志富 紹 太 比 嘉 健太郎 (首 里) 終了時間
試合番号82 第 3 回戦	那覇市民体育館	試合番号83 第 3 回戦	那覇市民体育館
荻 堂 温 人 糸 洲 大 喜 (向 陽) 開始時間	21-4 ( 2 ) 21-8 ( 0 )	新 垣 琉 生 濱 川 大 雅 (糸 満) 開始時間	21-7 ( 2 ) 21-9 ( 0 )
	下 地 青 陽 岩 下 優 樹 (読 谷) 終了時間		山 城 瞬 生 門 口 幸 生 (美 工) 終了時間
試合番号84 第 3 回戦	那覇市民体育館	試合番号85 第 3 回戦	那覇市民体育館
新 城 聡 斗 山 城 幸 弥 (沖 水) 開始時間	21-8 ( 2 ) 21-4 ( 0 )	我喜屋 響 吳 屋 耶真斗 (知 念) 開始時間	21-9 ( 2 ) 21-18 ( 0 )
	新 田 宗 大 大 城 一 輝 (首 里) 終了時間		松 田 裕 太 加 藤 遼 隆 (浦 添) 終了時間
試合番号86 第 3 回戦	那覇市民体育館	試合番号87 第 3 回戦	那覇市民体育館
仲 座 幸 太 新 垣 尚 真 (那 覇) 開始時間	21-18 ( 2 ) 23-21 ( 0 )	與 儀 天 友 仲 里 悠 平 (南風原) 開始時間	25-23 ( 2 ) 21-19 ( 0 )
	與那嶺空良 國吉真偉紀 (沖 工) 終了時間		安谷屋 征 也 金 城 羽 音 (糸 満) 終了時間
試合番号88 第 3 回戦	那覇市民体育館	試合番号89 第 3 回戦	那覇市民体育館
上 原 灯 哉 城 間 光 樹 (糸 満) 開始時間	21-8 ( 2 ) 21-15 ( 0 )	仲村尚泰 金城光希 (沖 水) 開始時間	21-19 ( 2 ) 21-18 ( 0 )
	鈴 木 和 真 普天間 (那覇西) 終了時間		吉 開 迅 王 小 波 津 璃 王 (那 覇) 終了時間

# バドミントン競技 ダブルス男 子令和元年5月26日(日)～27日(月)

## 第 3 回戦

試合番号90 第 3 回戦	那覇市民体育館	試合番号91 第 3 回戦	那覇市民体育館
上 地 安己亘 國 場 清太郎 (首里東) 開始時間	21-14 ( 2 ) 21-14 ( 0 )	新 城 義 樹 西 尾 月 弥 (宮 古) 終了時間	島 外 間 颯 杜 悟 外 間 大 悟 (南風原) 開始時間
			仲 本 龍 河 外 間 龍 (中 農) 終了時間

## 第 4 回戦

試合番号92 第 4 回戦	那覇市民体育館	試合番号93 第 4 回戦	那覇市民体育館
與 儀 七 友 津波古 礼 斗 (南風原) 開始時間	21-15 ( 2 ) 21-16 ( 0 )	大 城 良 敬 比 嘉 聡 太 (知 念) 終了時間	中村光稀 藤原優作 (沖 水) 開始時間
			22-20 ( 2 ) 21-12 ( 0 )
			富 里 陽 登 山 内 優 希 (那覇西) 終了時間
試合番号94 第 4 回戦	那覇市民体育館	試合番号95 第 4 回戦	那覇市民体育館
仲嶺瑠悟 下地愁斗 (沖 水) 開始時間	21-14 ( 2 ) 21-16 ( 0 )	仲 村 奎 音 新 垣 笙 (那 覇) 終了時間	新 垣 琉 生 濱 川 大 雅 (糸 満) 開始時間
			21-9 ( 2 ) 21-11 ( 0 )
			荻 堂 温 人 糸 洲 大 喜 (向 陽) 終了時間
試合番号96 第 4 回戦	那覇市民体育館	試合番号97 第 4 回戦	那覇市民体育館
新 城 聡 斗 山 城 幸 弥 (沖 水) 開始時間	21-5 ( 2 ) 21-6 ( 0 )	我喜屋 響 呉 屋 耶真斗 (知 念) 終了時間	與 儀 天 友 仲 里 悠 平 (南風原) 開始時間
			21-17 ( 2 ) 21-18 ( 0 )
			仲 座 幸 太 新 垣 尚 真 (那 覇) 終了時間
試合番号98 第 4 回戦	那覇市民体育館	試合番号99 第 4 回戦	那覇市民体育館
上 原 灯 哉 城 間 光 樹 (糸 満) 開始時間	21-13 ( 2 ) 21-11 ( 0 )	仲村尚泰 金城光希 (沖 水) 終了時間	島 外 間 颯 杜 悟 外 間 大 悟 (南風原) 開始時間
			21-9 ( 2 ) 21-8 ( 0 )
			上 地 安己亘 國 場 清太郎 (首里東) 終了時間

## 準々決勝戦

試合番号100 準々決勝戦	那覇市民体育館	試合番号101 準々決勝戦	那覇市民体育館
與 儀 七 友 津波古 礼 斗 (南風原) 開始時間	21-18 ( 2 ) 21-16 ( 0 )	中村光稀 藤原優作 (沖 水) 終了時間	新 垣 琉 生 濱 川 大 雅 (糸 満) 開始時間
			21-13 ( 2 ) 21-10 ( 0 )
			仲嶺瑠悟 下地愁斗 (沖 水) 終了時間
試合番号102 準々決勝戦	那覇市民体育館	試合番号103 準々決勝戦	那覇市民体育館
新 城 聡 斗 山 城 幸 弥 (沖 水) 開始時間	21-15 ( 2 ) 19-21 ( 1 ) 21-19	與 儀 天 友 仲 里 悠 平 (南風原) 終了時間	島 外 間 颯 杜 悟 外 間 大 悟 (南風原) 開始時間
			21-17 ( 2 ) 21-6 ( 0 )
			上 原 灯 哉 城 間 光 樹 (糸 満) 終了時間

## 準決勝戦

試合番号104 準決勝戦	那覇市民体育館	試合番号105 準決勝戦	那覇市民体育館
新 垣 琉 生 濱 川 大 雅 (糸 満) 開始時間	21-15 ( 2 ) 17-21 ( 1 ) 21-17	與 儀 七 友 津波古 礼 斗 (南風原) 終了時間	新 城 聡 斗 山 城 幸 弥 (沖 水) 開始時間
			19-21 ( 2 ) 21-16 ( 1 ) 21-12
			島 外 間 颯 杜 悟 (南風原) 終了時間



バドミントン競技 ダブルス男子 令和元年5月26日(日)～27日(月)

決勝戦

試合番号106 決勝戦	那覇市民体育館		
新城 聡斗 山城 幸弥 (沖水) 開始時間	21-17 (2) 21-19 (0)	新垣 琉生 濱川 大雅 (※満) 終了時間	