

第46回沖縄県中学校新人シングルスバドミントン選手権大会 (A)

1年男子初心者の部 令和5年10月7日(土)・8日(日)

- 糸数 琉偉成 (玉城)
- 徳永 琉真 (南風原)
- 金城一真 (石嶺)
- 仲西 俊悟 (うんな)
- 池原 滝衣 (石川)
- 外間 煌己 (三和)
- 渡嘉敷 唯惺 (鏡原)
- 名嘉眞 大翔 (宜野湾)
- 藁谷駿 (古堅)
- 屋良 朝耀 (球陽)
- 山城 大貴 (普天間)
- 内間 紹人 (佐敷)
- 嶋岡大和 (渡嘉敷)
- 大城 悠紀斗 (南星)
- 島田 昊 (昭薬大附)
- 仲川琉邦 (東風平)
- 玉城 政迪 (古蔵)
- 根間 羚垂 (中城)
- 武富龍之介 (港川)
- 宮城 正吾 (寄宮)
- 池田宏佑 (浦西)
- 玉代勢 颯 (山内)
- 玉元 桜士朗 (与勝)
- 伊波泰我 (古堅)
- 大城 玲音 (三和)
- 新屋 いち耀 (普天間)
- 坂田瑛ノ芯 (港川)
- 赤嶺 良優 (具志川東)
- 金城莉哉 (与那原)
- 島袋 真拓 (宮里)
- 大井旬 (石嶺)
- 屋慶名 政哉 (古蔵)
- 山内 昌磨 (兼城)
- 小禄 秀和 (中城)
- 長嶺 稀琉 (西崎)
- 金城祐希 (長嶺)
- 末吉常真 (仲西)
- 牧志 悠里也 (玉城)
- 新垣啓仁 (伊良波)
- 赤嶺 彼方 (三和)
- 渡慶次雄也 (浦西)
- 知念紘叶 (首里)
- 内山 倫鷹郎 (山内)
- 知念 徹龍 (大里)
- 仲宗根 優斗 (宜野湾)

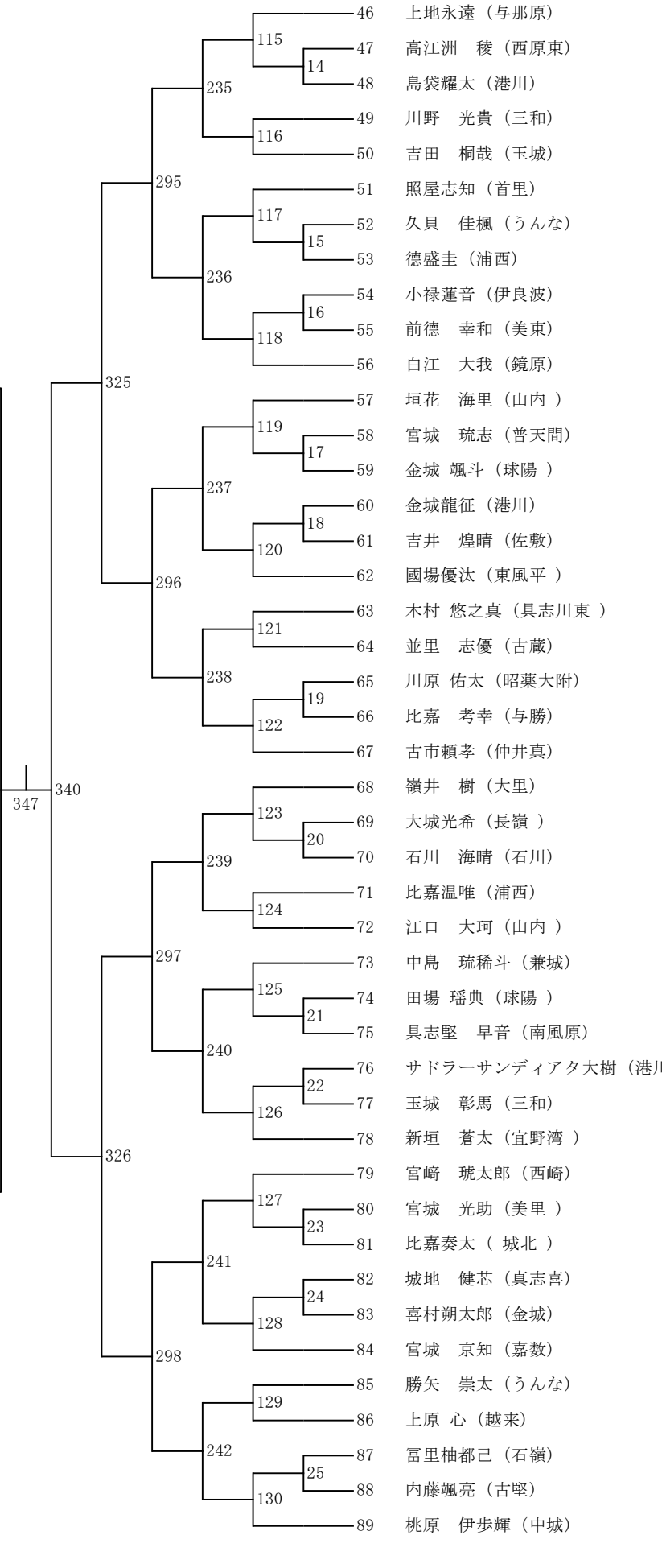
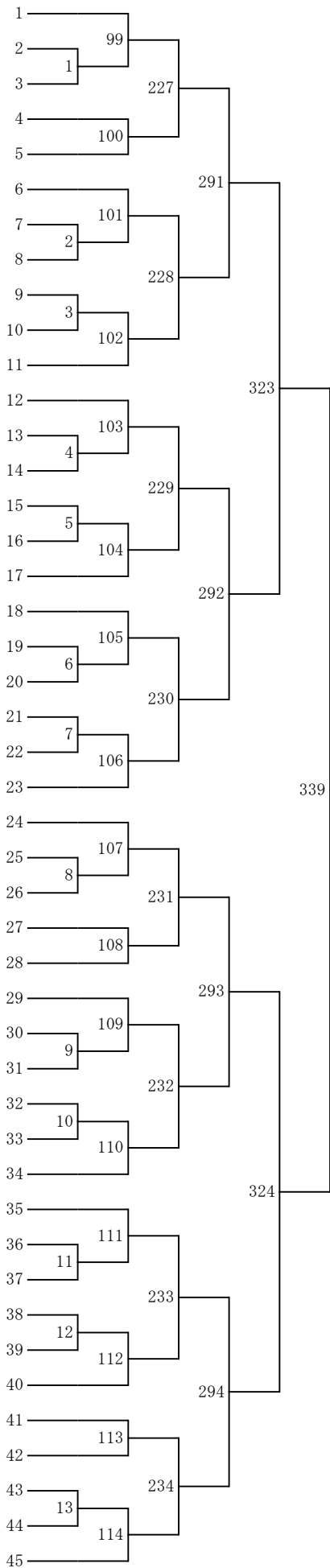

第46回沖縄県中学校新人シングルスバドミントン選手権大会 (B)

1年男子初心者の部 令和5年10月7日(土)・8日(日)

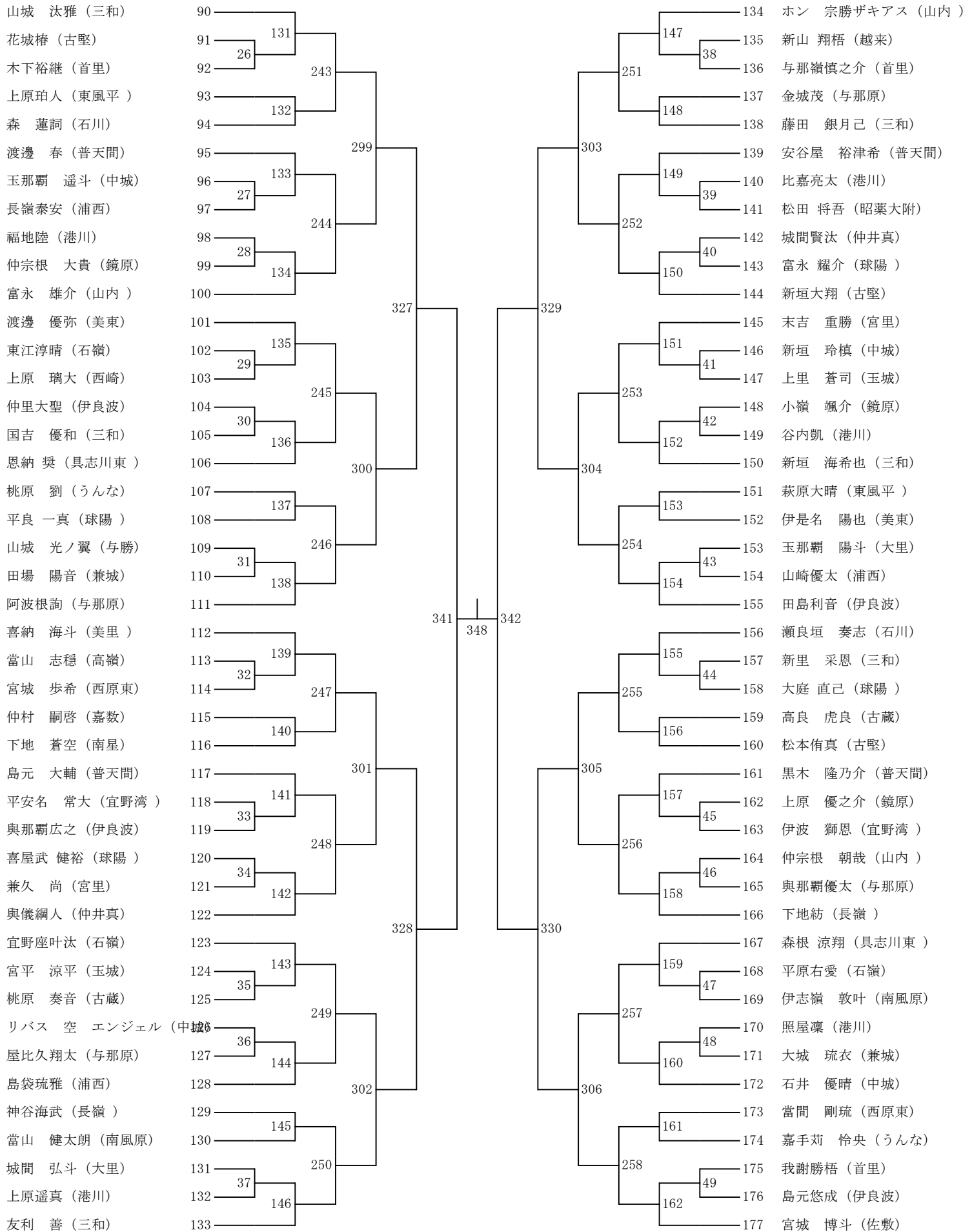

第46回沖縄県中学校新人シングルスバドミントン選手権大会 (C)

1年男子初心者の部 令和5年10月7日(土)・8日(日)

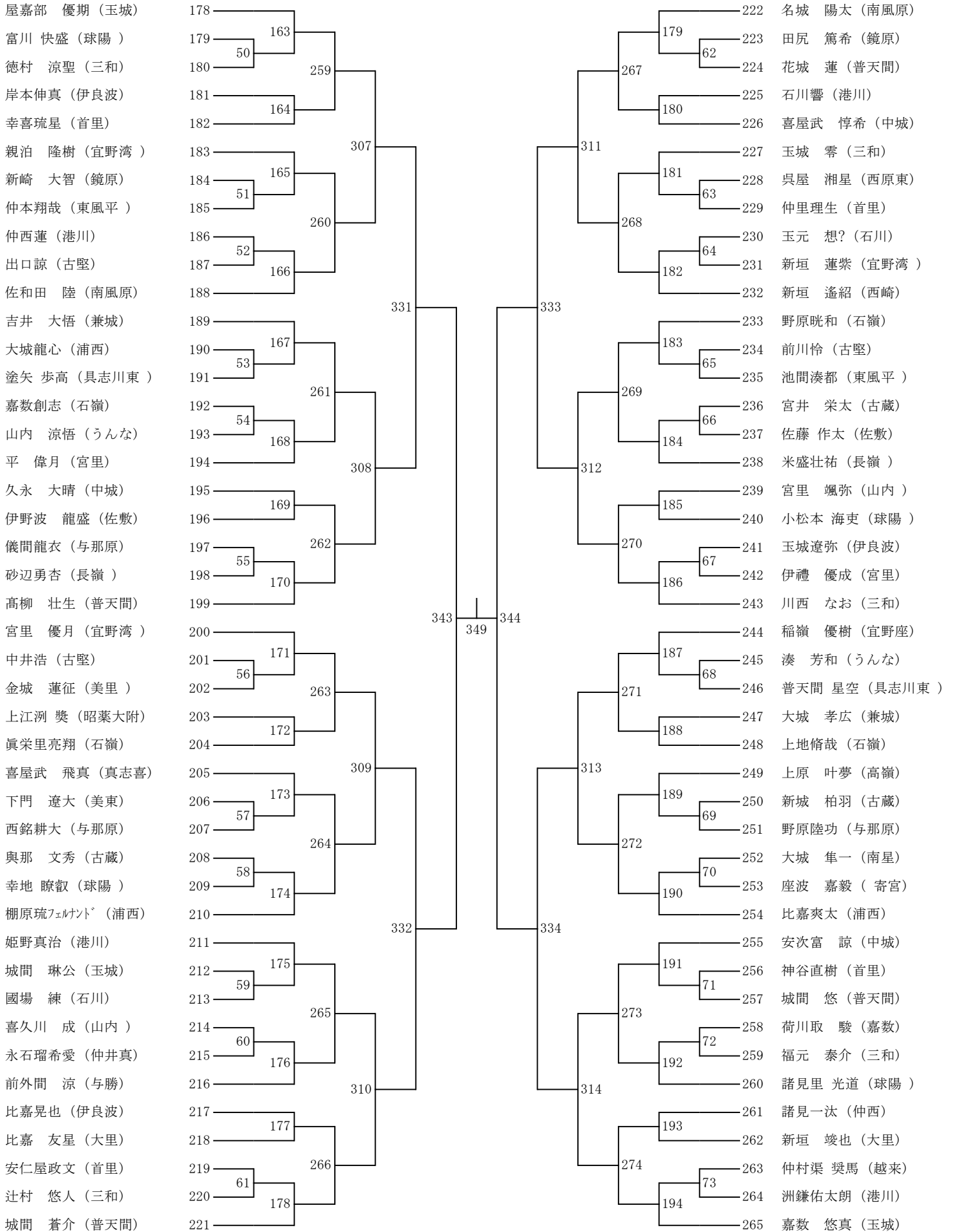

第46回沖縄県中学校新人シングルスバドミントン選手権大会 (D)

1年男子初心者の部 令和5年10月7日(土)・8日(日)

