

バドミントン競技

団体戦の会場の案内・連絡事項・トーナメント表

- ① 2枚目と3枚目に会場割振りをしています。ご覧ください。
- ② 真和志高校会場で試合のあるチームは開会式に参加せず、直接会場（真和志高校）へお越しください。真和志高校会場の試合開始時間は9：30（予定）です。
- ③ 代表者会議を8：45より、西崎総合体育館本部席前（真和志高校会場は舞台前）で行います。
- ④ 初回戦のオーダー用紙は8：30までに西崎総合体育館玄関受付（真和志高校会場は本部席）に提出して下さい。
- ⑤ 2日目は男子団体戦および、男子ダブルスは沖縄水産高校会場になります。また、女子団体戦および、女子ダブルスは西崎総合体育館会場になります。

平成26年度 沖縄県高等学校新人体育大会

バドミントン競技 団体戦男子 2014年11月1日(土)～2日(日)

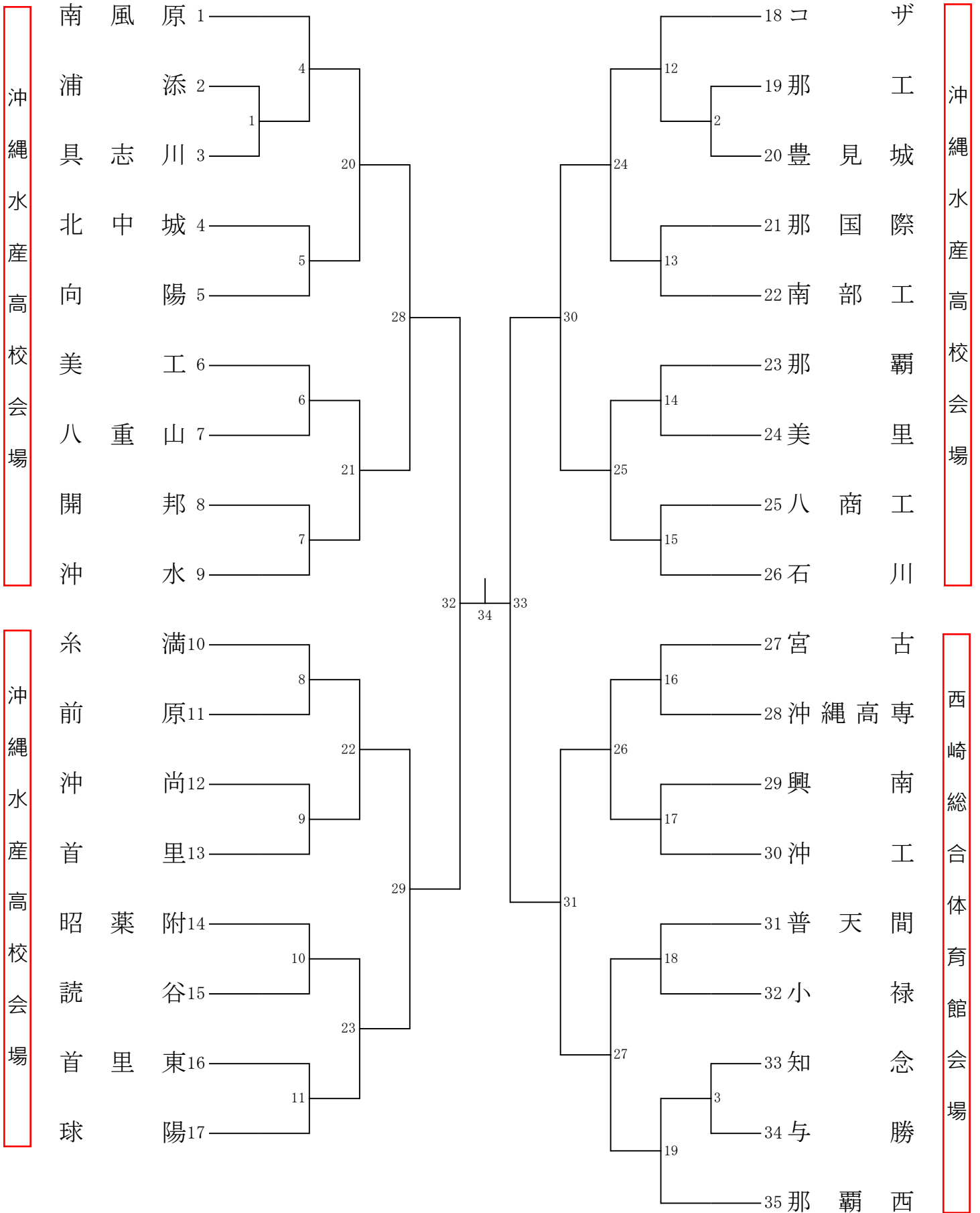

平成26年度 沖縄県高等学校新人体育大会

バドミントン競技 団体戦女子 2014年11月1日(土)~2日(日)

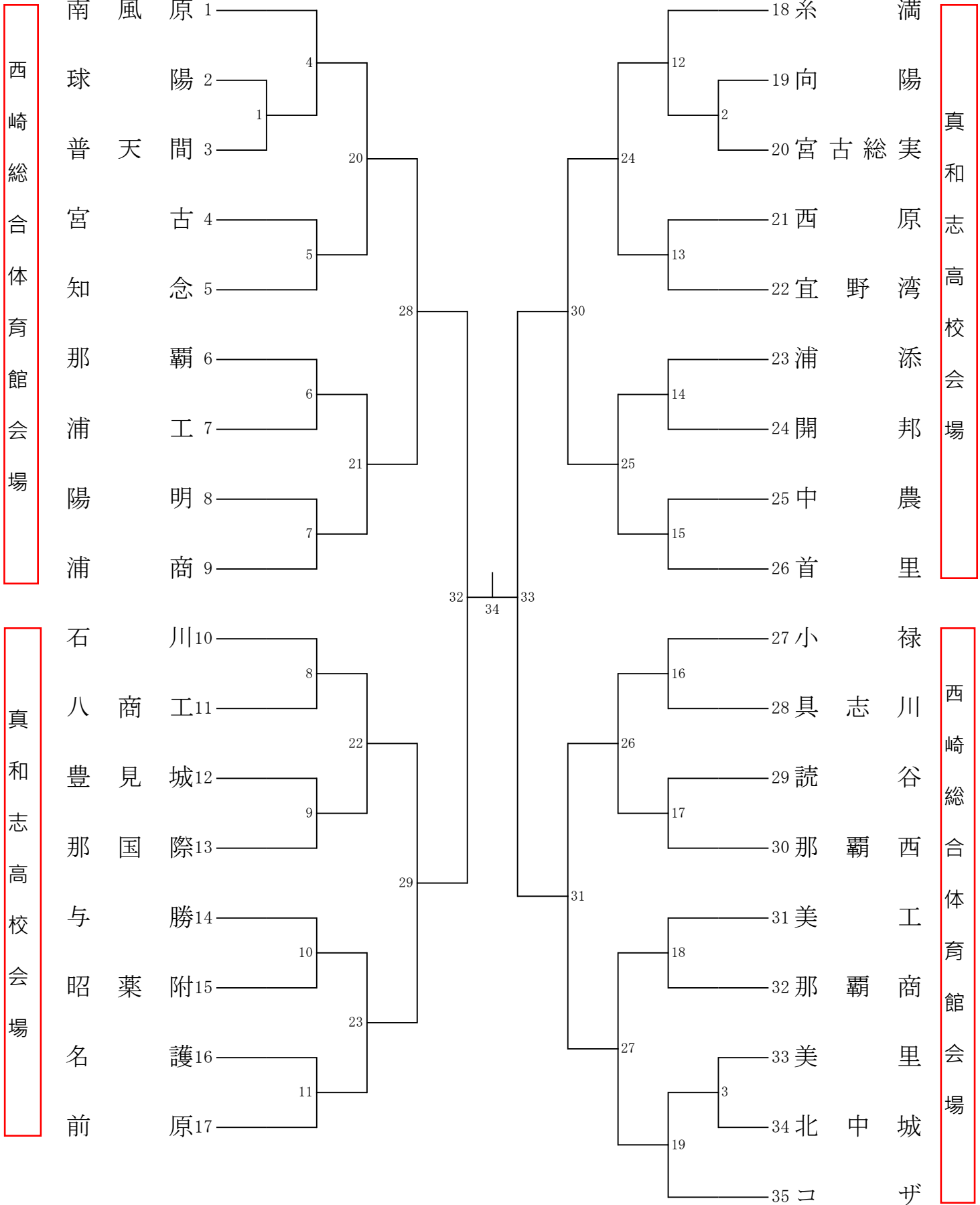

西崎総合体育館会場

真和志高校会場

真和志高校会場

西崎総合体育館会場

平成26年度 沖縄県高等学校新人体育大会

バドミントン競技 ダブルス男子 2014年11月2日(日)～3日(月)

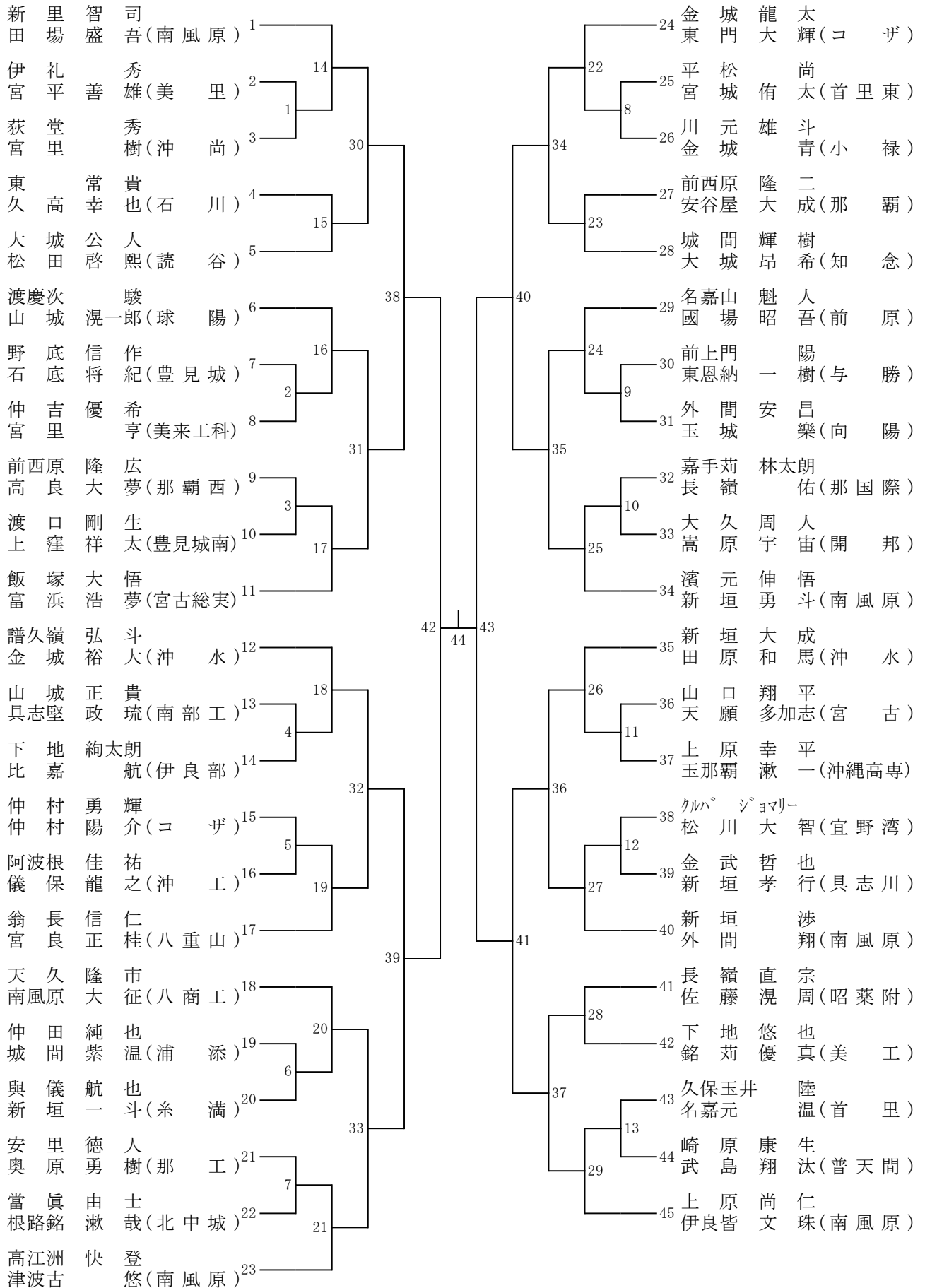

平成26年度 沖縄県高等学校新人体育大会

バドミントン競技 ダブルス女 子 2014年11月2日(日)～3日(月)

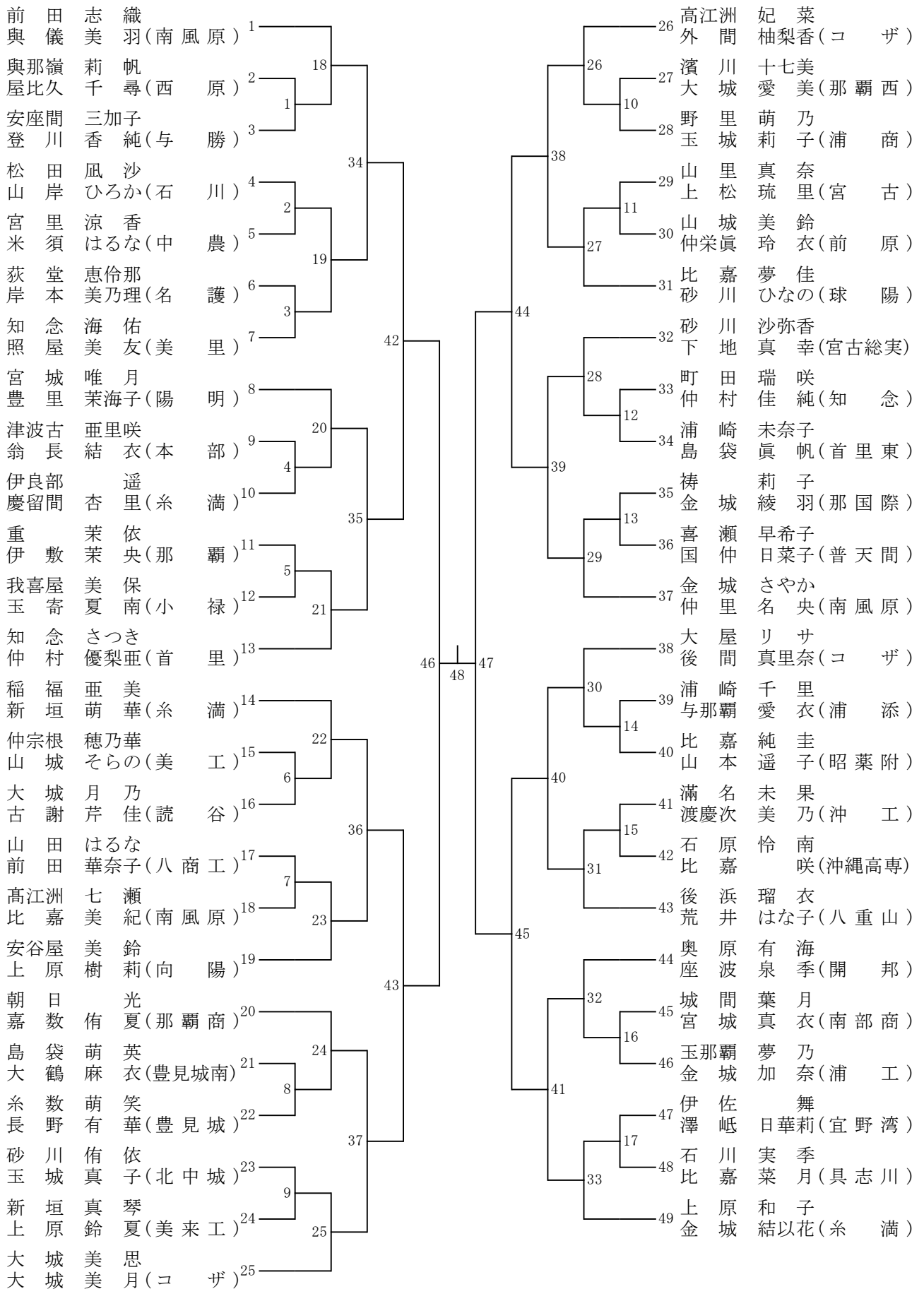

平成26年度 沖縄県高等学校新人体育大会

バドミントン競技 シングルス男子 2014年11月3日(月)～4日(火)

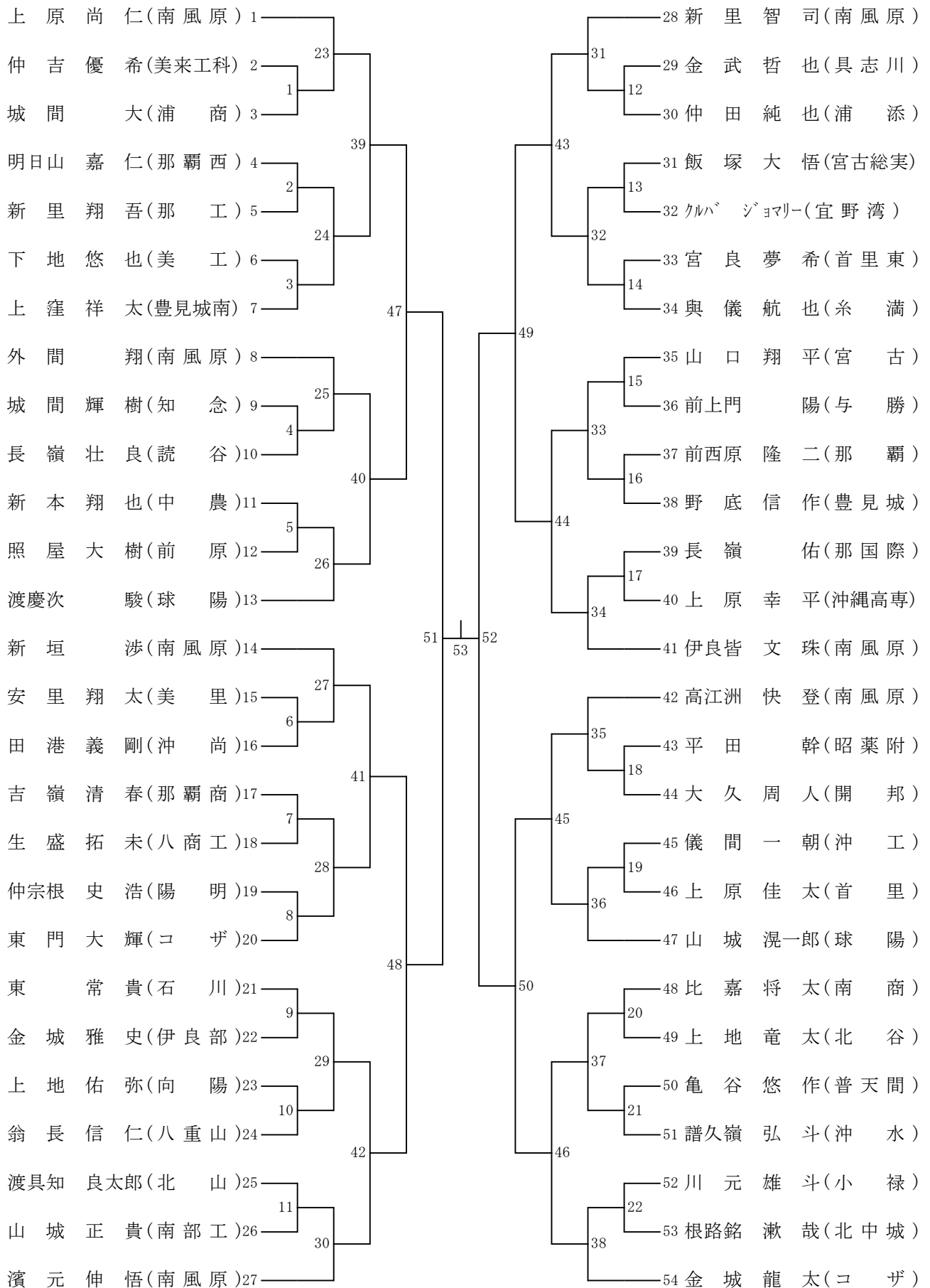

平成26年度 沖縄県高等学校新人体育大会

バドミントン競技 シングルス女 子 2014年11月3日(月)～4日(火)

