

第45回沖縄県中学校新人ダブルスバドミントン選手権大会 (A)

順位	選手名	スコア	対戦相手	スコア	順位	選手名		
1	島袋 いおり・新門 二葉 (越来)	2	末吉小春・新崎涼夏 (小禄)	56	2	西原 姫果・宜志 榎美瑠 (コザ)		
2	長嶺 希南・玉城 琉花 (宜野湾)	183	0	24	57	玉那覇 花梨・新垣 愛望 (嘉数)		
3	渡慶次 恋・比屋根 心望 (うんな)	1	0	58	城間 紗采・新垣 琉華 (宮里)			
4	山本 杏奈・万里崎 千花 (西原)	2	0	59	新城杏果・山城明結愛 (浦西)			
5	幸喜 杏樹・呉屋 結良 (浦添)	2	0	25	60	永島優花・藤木真詩 (安岡)		
6	豊島 ななみ・島袋 みくに (美東)	184	0	200	2	61	金城 梨々花・平田 花音 (南星)	
7	藤田唯乃・新垣璃子 (昭和薬大附)	3	0	2	26	62	照屋 寧音・波平 優姫 (三和)	
8	上運天愛里沙・東江琉詩 (古蔵)	2	375	0	0	63	親泊 星奈・桑江 七瀬 (沖縄東)	
9	大城美希・外間梨央奈 (仲西)	185	2	201	2	64	玉城 妃・浜元 陽茉莉 (西原)	
10	惣慶 美優・瀬長 にき (豊見城)	4	0	0	27	65	玉那覇蘭・比嘉衣茉莉 (仲西)	
11	野國未莉・金城李 (小禄)	2	0	2	0	66	樋口阿来・翁長優圭 (鏡原)	
12	木村 琴代・比嘉 奈々美 (真志喜)	5	1	202	2	67	伊集 愛姫・末吉 優艶 (豊見城)	
13	池田朱里・仲村絆那 (松城)	186	3	1	0	68	城間愛莉香・新城陽 (山内)	
14	諸見 莉々・知念 優佳 (嘉数)	2	407	2	0	69	渡嘉敷美羽・爲家愛乃 (首里)	
15	翁長 小恋・長浜 妃菜 (沖縄東)	187	2	1	203	2	70	大久柚希・根島蘭 (港川)
16	城間 結愛・串間 咲幸 (知念)	6	0	0	29	71	大城 美杏・嘉陽 優里奈 (今帰仁)	
17	玉城心春・饒波蘭 (鏡原)	2	313	0	2	30	山城 美海・仲村 知華 (与勝)	
18	外間 美陽・上原 美雨 (三和)	7	0	2	2	72	仲西 杏樹・中山 心翠 (あげな)	
19	平古場稀埜・根間愛梨 (仲西)	188	2	204	2	73	山西 結菜・金城 胡春 (真志喜)	
20	喜久里晟愛・仲地瑞季 (首里)	8	2	0	31	74	與古田 来蒼・平良 美弥 (伊波)	
21	安里 菜月・兼城 もなみ (城北)	0	376	0	1	75	仲村 優菜・佐和田 歩音 (越来)	
22	新垣 心珠・神谷 心露 (神森)	9	1	2	32	76	小浜 萌結・大城 友梨奈 (浦添)	
23	長浜 凜果・稲福 琉華 (読谷)	2	189	0	0	77	赤嶺 友愛・荒川 納琉海 (中城)	
24	金城 姫愛・識名 麗羅 (玉城)	10	2	2	33	78	玉那覇 煌梨・真玉橋 歩 (神森)	
25	仲本 光亜・東恩納 結愛 (具志川)	2	314	2	0	79	仲間悠月・狩俣瑠華 (松島)	
26	上地 茉桜・嘉数 乃暖 (長嶺)	11	0	2	34	80	多和田 心花・屋嘉比 心遥 (宜野湾)	
27	知念 りほ・奥平 さき (東風平)	190	2	2	206	81	瑞慶山愛心・瑞慶山桜良 (宜野座)	
28	高嶺笑羽・儀間心音 (鏡原)	2	423	2	0	82	砂川永愛・西平莉麻 (神原)	
29	城間 梨乃・奥平 凜花 (浦添)	191	2	2	207	2	仲本 菜の花・花城 朱梨 (あげな)	
30	玉城芽依・照屋心花 (仲西)	12	0	0	35	83	城間 メルノ・吉田 沙菜 (嘉数)	
31	島袋新己・池原瑠美 (浦西)	0	315	2	2	36	上地 沙采・佐次田 百花 (宮里)	
32	喜納彩陽・久志優梨香 (港川)	13	1	0	0	37	津波古 湊杏・島袋 和花 (美東)	
33	桑江 梨里・宇久 愛流 (神森)	2	192	0	1	38	嶋千梨・照屋日奈子 (鏡原)	
34	仲村 夏帆・蒔田 花音 (伊良波)	14	2	2	2	39	比嘉 心愛・伊盛 夢杏 (美里)	
35	吉岡天音・知花琴倫 (安岡)	2	377	0	0	84	神里 美緒・金城 琉海 (南星)	
36	津波古 玲音・比嘉 琴希 (玉城)	15	2	2	209	0	屋我 マリア・西石垣 妃菜 (浦添)	
37	上原 莉衣子・安村 真由南 (美里)	0	193	2	0	39	瀬長 心菜・上原 萌衣 (伊良波)	
38	又吉芭奈・久場瑛琉奈 (首里)	16	0	0	2	90	金城琉杏・比嘉柚菜 (仲西)	
39	来間美咲・佐和田桃果 (小禄)	2	316	0	0	40	喜納優月・橋本葵 (昭和薬大附)	
40	新垣 美友・前原 杏菜 (長嶺)	17	0	2	210	2	小林 花・長浜 伶香 (古堅)	
41	末吉 瑞嬉・仲田 朱里 (球陽)	2	194	0	2	91	比嘉 紗李愛・仲地 菜里 (与那原)	
42	大城 千央・内間 叶芽 (佐敷)	2	408	0	2	92	高宮城 歩香・松原 愛 (神森)	
43	宮平 彩菜・宮平 結菜 (宮里)	18	2	1	211	2	松田 琴音・後濱門 聖来 (具志川)	
44	宮城愛梨・屋良優月 (大里)	0	195	0	0	41	西原 千乃・門口 愛歩 (沖縄東)	
45	伊覇 奈月妃・富山 柚希 (与勝)	1	317	0	2	42	宮里 妃希・金城 真桜 (佐敷)	
46	永山はるひ・根間恵理菜 (神原)	19	2	0	212	0	津波古こはる・大浜夕奈 (小禄)	
47	棚原 妃里杏・西銘 英菜 (与那原)	2	196	0	0	100	糸数 絢世・津嘉山 真愛 (うんな)	
48	池宮城 乃羽星・古堅 心愛 (あげな)	20	1	2	0	43	山入端ひなの・上間莉子 (仲西)	
49	平良茉愛・比屋根梨心 (松島)	0	378	2	2	104	赤嶺 紅采・中塚 璃音 (長嶺)	
50	栄野川 愛海・金武 湊梨奈 (コザ)	21	0	0	213	0	高嶺由莉亜・長嶺るか (古蔵)	
51	山城 里心・米倉 那月 (伊波)	2	197	0	2	44	島田 美南海・知花 怜来 (宜野湾)	
52	上原 樺乃・上里 りの (南星)	22	2	2	2	105	仲里 俐宥・東江 咲和 (西原東)	
53	内村海鈴・中津希咲 (糸満)	2	318	2	0	45	松田 夏純・比嘉 華希 (玉城)	
54	山城 蓮華・上原 りあ (西崎)	23	0	2	214	2		
55	永松 葵・仲松 笑梨 (兼城)	198	2	2	109			

第45回沖縄県中学校新人ダブルスバドミントン選手権大会 (B)

順位	選手名	スコア	対戦相手	スコア	順位	選手名
110	金城花香・新垣心彩 (浦西)	2	111	2	165	上間 心奈・大城 沙綾 (沖縄東)
111	神村 莉音羅・島袋 舞 (与勝)	215	112	0	166	宮里 姫陽・大城 美綾 (古堅)
112	小林 陽愛・伊敷 利愛 (三和)	46	113	2	167	小嶺 瑠加・島袋 紗帆 (コザ)
113	高良 柚愛乃・比嘉 麗加 (城北)	327	114	0	168	安里七奈・神谷千尋 (古蔵)
114	與久田 季里・上原 菜愛 (美里)	47	115	0	169	宮城 瑠香・比嘉 結衣 (真志喜)
115	玉城梨桜・大城奏乃 (仲西)	1	116	2	170	佐藤ゆら・森田すみれ (鏡原)
116	森田心花・鈴木琉叶 (首里)	48	117	2	171	平安座 愛菜・大城 琉音 (与勝)
117	金城里杏・東恩納咲良 (安岡)	2	118	2	172	喜屋武 來奈・知花 結依 (城北)
118	☆津波絢寧・オブザーバー (松島)	217	119	0	173	大城 コウ・長濱 椿 (兼城)
119	瑞慶覧 優月・西村 優杏 (宮里)	49	120	2	174	富濱心彩・崎濱璃子 (渡嘉敷)
120	川平帆夏・高江洲湊実 (鏡原)	0	121	2	175	新垣智菜・仲栄真由貴 (山内)
121	仲吉 真緒・比嘉 祢音 (長嶺)	50	122	0	176	徳田 希羽・塚越 光莉 (西崎)
122	平良彩葉・備瀬柚月 (寄宮)	218	123	2	177	仲本 わかな・友利 華彩 (宮里)
123	會田 ゆりあ・仲地 美優香 (沖縄カトリック)	2	124	2	178	金城 花音・具志堅 萌奈 (知念)
124	知念音和・小林さくら (昭和薬大附)	219	125	0	179	銘苺 青空・根間 梨愛 (読谷)
125	川上 芽衣・新垣 朱愛 (コザ)	51	126	2	180	小堀端 乙・大田アンナ (三和)
126	池宮城 咲良・岸本 真央 (南星)	329	127	2	181	林咲彩・前原沙紀 (安岡)
127	吉田 光・佐久川 乃愛 (神森)	52	128	0	182	志良堂晴月・平良美咲希 (小禄)
128	小浜 利々華・福地 彩花 (宜野湾)	220	129	0	183	宮里 夢乃・名嘉真 沙姫 (具志川)
129	金城 このは・小谷 琉愛 (西原)	53	130	0	184	瀬長 李緒・宜保 帆香 (伊良波)
130	翁長 路美与・長堂 知依 (嘉数)	0	131	0	185	吉野 瑞葉・新垣 花奈 (佐敷)
131	赤嶺美佑・新里優陽 (小禄)	54	132	2	186	森 志季花・神村 流花 (長嶺)
132	稲福 彩・水口 茉優 (浦添)	221	133	2	187	仲松優月・新垣葵 (神原)
133	山本 朋佳・島袋 未愛 (沖縄東)	55	134	2	188	榮野川 すずな・銘苺 こはる (あげな)
134	瑞慶覧 百花・幸地 真希 (伊良波)	2	135	1	189	山城 璃音・新垣 琉依 (中城)
135	黄金悠生・平安山真奈 (古蔵)	56	136	2	190	長堂 湊・大城 沙也 (浦添)
136	名嘉真 志・崎浜 ゆい (石垣)	222	137	2	191	當山 夏海・金城 瑠香 (玉城)
137	金城大花・中村信音 (糸満)	2	138	2	192	當山七々夏・高山はるな (仲西)
138	山内 梨央奈・土井 杏奈 (南星)	223	139	0	193	伊志嶺 桜菜・須川 舞奈 (普天間)
139	伊波 桃奈・山城 夕楽 (豊見城)	57	140	2	194	内嶺 葵・渡眞利 心結 (豊見城)
140	石川 結愛・下地 琉七 (浦添)	0	141	0	195	新垣 妃希・大竹 桧奈多 (美東)
141	池村醒叶・大島ひかり (大里)	58	142	0	196	松本和花・當眞芽夏 (松島)
142	石川 真歩・親川 純奈 (宮里)	224	143	2	197	前里果林・与那覇こはる (昭和薬大附)
143	岡崎 璃杏・田仲 乙音 (うんな)	59	144	2	198	阿部 汐莉・松本 都花 (西原)
144	☆垣花 紅羽・伊是名 莉愛 (神森)	キ	145	2	199	三留椛南・仲里玲奈 (浦西)
145	比嘉 琉乃・大城 莉緒 (長嶺)	60	146	0	200	首里 心菜・比嘉 真咲 (宜野湾)
146	笠本ゆず・上原優希菜 (小禄)	225	147	1	201	金城 ひより・兼本 琉果 (あげな)
147	崎原 慈乃・砂川 悠茉 (美東)	61	148	0	202	比嘉みみ・本村七海 (神原)
148	大城 海結・上地 嬉衣 (玉城)	0	149	0	203	野林春里・田尻小由希 (首里)
149	上地花菜・玉城光希 (仲西)	62	150	2	204	伊是名 莉愛・喜屋武 結香 (神森)
150	篠原 にこ・安里 梨沙 (中城)	226	151	0	205	山内 心絆・玉城 希羽 (越來)
151	富平 初姫・玉城 莉音 (今帰仁)	0	152	2	206	佐次田 葉奈・池原 彩菜 (伊波)
152	城間 海音・宮里 明莉 (真志喜)	227	153	0	207	富原莉花・大山心希 (港川)
153	水落 ゆあ・新城 瑠倫 (嘉数)	63	154	2	208	與儀史奈・富川琉海 (小禄)
154	山田愛莉・宮城朱沙 (仲西)	キ	155	1	209	高橋 琉愛・赤嶺 琴空 (嘉数)
155	大城 妃菜里・仲本 莓鈴 (東風平)	64	156	2	210	宮平 桃花・山内 美空 (西原東)
156	外間 りいこ・湧田 小晴 (あげな)	228	157	2	211	平良彩花・金城莉乃 (仲西)
157	西原みのり・松本美来 (神原)	65	158	0	212	徳元きらら・山本恋央奈 (鏡原)
158	仲嶺紗未・伊禮志織 (山内)	キ	159	0	213	中村 梨音菜・新垣 ここね (美里)
159	仲尾次由衣・新里波音 (港川)	66	160	0	214	花城 姫愛・金城 そらの (うんな)
160	祖慶 裕愛・又吉 結 (与那原)	229	161	2	215	大城 碧・仲眞 衣央莉 (沖縄東)
161	小嶺雛詩・金城心遥 (鏡原)	67	162	2	216	與那嶺 花音・仲松 はるか (浦添)
162	☆本原 愛菜レイ・(オブ) (与那原)	キ	163	0	217	座安 梨々花・運天 陽菜 (長嶺)
163	国吉 優里・長崎 詩 (コザ)	68	164	2	218	糸州優羅・當銘そら (大里)
164	松田 清良・普久原 琉菜 (越來)	230			219	糸満 ユリア・與座 咲希枝 (南星)

第45回沖縄県中学校新人ダブルスバドミントン選手権大会 (C)

順位	選手名	スコア	対戦相手	スコア	順位	選手名
220	諸見里 碧海・新盛 希香 (神森)	2	221	0	275	平良 奈々・上原 一華 (西崎)
221	平田 奈月水・漢那 あかり (城北)	2	222	0	276	仲宗根 愛菜・島袋 凛 (与勝)
222	島袋 杏美・大塚 リリア (越来)	2	223	0	277	仁尾妃納乃・前仲心愛 (浦西)
223	平良 愛優・ボクソン ひなた リィ (与勝)	2	224	0	278	新垣季亜・松尾柚里 (仲西)
224	大城 桜子・呉屋 結月 (南星)	2	225	0	279	島袋 梨愛・仲谷 心希 (嘉数)
225	島袋 にこ・富着 姫来 (読谷)	2	226	0	280	仲里 愛音・島袋 結妃 (浦添)
226	城間 琴音・上間 音寧 (豊見城)	2	227	0	281	鉢嶺裕菜・吉村妃加 (古蔵)
227	内間徳香・又吉里穂 (仲西)	2	228	0	282	仲田吏李・照屋未琉 (鏡原)
228	高良 果蓮・平良 真央花 (伊良波)	2	229	0	283	町田咲愛・高良藍 (小禄)
229	仲本 百々心・前城 琉里 (佐敷)	2	230	0	284	金城 優花・河合 煌 (伊良波)
230	豊平 莉好・兼島 葵 (あげな)	2	231	0	285	狩俣 紗良・新里 真鈴 (神森)
231	金城 凜香・新垣 菜摘 (長嶺)	2	232	0	286	高里 陽菜・島袋 綾 (宮里)
232	山崎芽唯・久場心絢 (首里)	2	233	0	287	仲宗根 春野・知念 咲希 (あげな)
233	仲宗根 彩羽・前栗藏 ゆりこ (コザ)	2	234	0	288	松田杏暖・諸見謝笑緑 (渡嘉敷)
234	新里華蓮・座波優希 (松島)	2	235	0	289	呉屋 成美・野村 優羽 (西原)
235	渡嘉敷 優那・浦崎 美愛 (美里)	2	236	0	290	新垣 帆乃花・平良 優里奈 (城北)
236	豊平菜の花・知念乃愛 (神原)	2	237	0	291	吉原 咲希・我那覇 桃子 (沖縄東)
237	干場紗希・中山蒼子 (昭和薬大附)	2	238	0	292	照屋 里珠・小林 伽鈴 (読谷)
238	石川 樹里・屋富祖 希和 (真志喜)	2	239	0	293	照屋乃菜・高山莉 (松島)
239	益野 心緒・崎濱 紗彩 (普天間)	2	240	0	294	真喜志心湖・安里紅葉美 (小禄)
240	佐久川 海悠・豊川 美空 (東風平)	2	241	0	295	金城 茉央・中村 美空 (玉城)
241	天願りりあ・濱元美紅 (小禄)	2	242	0	296	小山結琉・上原かなさ (大里)
242	赤嶺日向子・仲原琉花 (鏡原)	2	243	0	297	加藤由菜・中村珠寧 (昭和薬大附)
243	武田 愛蘭・比嘉 留杏 (嘉数)	2	244	0	298	島袋倅妃奈・岩崎南々星 (神原)
244	仲村 はな・島袋 つばき (浦添)	2	245	0	299	仲里 れおな・玉城 柚菜 (今帰仁)
245	宮城 莉子・仲村 美優 (沖縄東)	2	246	0	300	運天 深愛・屋比久 咲希 (知念)
246	友利壬鈴希・金城稀星 (糸満)	2	247	0	301	比嘉 瑠奈・名城 花音 (長嶺)
247	外間 莉杏・瑞慶山 志帆 (うんな)	2	248	0	302	仲間音彩・比嘉桃萌 (安岡)
248	大堀凜・伊達怜愛 (港川)	2	249	0	303	平 歩佳・山内 美桜菜 (西原東)
249	鍋田琴音・上原優羽 (鏡原)	2	250	0	304	田代 芽生・上原 果穂 (兼城)
250	具志堅華・宇江城梨乃 (山内)	2	251	0	305	樺沢 莉杏・砂川 瑠菜 (美里)
251	宮里美緒・山未亜 (安岡)	2	252	0	306	小林桃・並里佳奈 (宜野座)
252	名嘉原 亜音・奥座 茉鈴 (神森)	2	253	0	307	佐々木 梨良・野原 緑 (真志喜)
253	與那城優奈・瑞慶覧さくら (松城)	2	254	0	308	上地 甘椰・大工 芽希 (嘉数)
254	當間 千紗・長嶺 優里 (玉城)	2	255	0	309	下地 優里菜・玉城 瑠夏 (沖縄東)
255	藤田 京美・儀武 栄李香 (与那原)	2	256	0	310	大城杏・奈須陽夏 (小禄)
256	上江洲夏梨・平田愛花 (古蔵)	2	257	0	311	大湾 れいあ・島袋 芽依 (中城)
257	西新屋 瑠莉杏・比嘉 亜音 (宜野湾)	2	258	0	312	安里 真宙・蔵根 更紗 (具志川)
258	前原そら・神里結菜 (仲西)	2	259	0	313	平田あかり・金城萌々香 (仲西)
259	上原 凜乃・徳村いな (三和)	2	260	0	314	吉井 花梨・當眞 佑菜 (豊見城)
260	安里 萌々華・佐久川 穂香 (美東)	2	261	0	315	神山ていあ・徳田理央 (山内)
261	比嘉千尋・鈴木琉華 (大里)	2	262	0	316	上原 陽和・仲村 里夢 (宜野湾)
262	比嘉 麻衣里・桑江 芽来 (嘉数)	2	263	0	317	小澤 璃彩・嘉陽 一花 (浦添)
263	仲程友唯・島袋心愛 (浦西)	2	264	0	318	カーヘレナ優芽・榮野川 千涼 (宮里)
264	比嘉 華稟・長堂 友香 (南星)	2	265	0	319	山内 柚乃・吉田 らん (うんな)
265	上原こはる・弦間ゆりな (小禄)	2	266	0	320	仲西唯・玉城杏梨 (仲西)
266	安里 優凜・平川 梨々菜 (あげな)	2	267	0	321	知念 愛理・當山 清華 (長嶺)
267	池原 麻央・末松 煌麗 (宮里)	2	268	0	322	真栄平 乙希・奥間 美空 (コザ)
268	伊是名 咲良・伊佐 瑞穂 (浦添)	2	269	0	323	下地美優・津波心春 (港川)
269	宮城 慧七・謝敷 柚 (伊波)	2	270	0	324	比嘉 心菜・浦岡 輝歩 (美東)
270	仲宗根 百花・井口 優那 (コザ)	2	271	0	325	山内保果・高安萌寧 (首里)
271	富山紗希・比嘉薫子 (仲西)	2	272	0	326	大城 千穂・金城 海璃 (南星)
272	島袋 柁暖・屋比久 渚 (知念)	2	273	0	327	赤嶺 心良・安里 美波 (伊波)
273	安次富 真歩・赤嶺 実柚 (長嶺)	2	274	0	328	新垣日陽・仲本旭希 (神原)
274	上原 悠亜・小笹 杏俐 (伊良波)	2	275	0	329	大城 乙葉・照屋 結菜 (越来)

第45回沖縄県中学校新人ダブルスバドミントン選手権大会 (D)

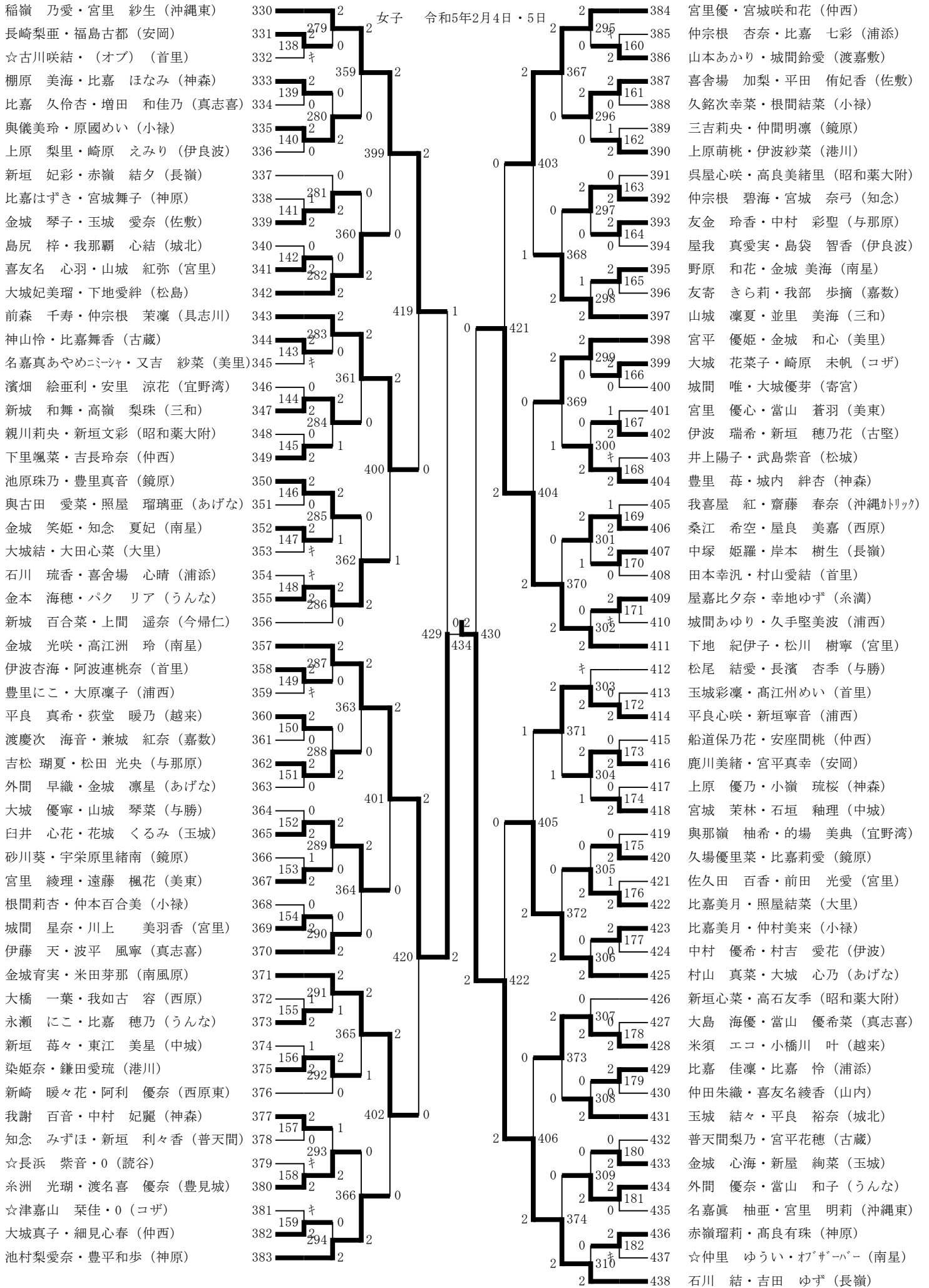

女子 令和5年2月4日・5日

第 4 回戦

試合番号375 第 4 回戦	次試合番号 407 左	試合番号376 第 4 回戦	次試合番号 407 右
島袋 いおり 新門 二葉 (越来) 開始時間	15-2 (2) 15-1 (0)	上運天愛里沙 東江琉詩 (古蔵) 終了時間	知念 りほ 奥平 さき (東風平) 開始時間
諸見 莉々 知念 優佳 (嘉敷) 終了時間		16-14 (2) 15-8 (0)	
試合番号377 第 4 回戦	次試合番号 408 左	試合番号378 第 4 回戦	次試合番号 408 右
高嶺美羽 儀間心音 (鏡原) 開始時間	15-13 (2) 15-7 (0)	吉岡天音 知花琴倫 (安岡) 終了時間	永松 葵 仲松 笑梨 (兼城) 開始時間
大城 千央 内間 叶芽 (佐敷) 終了時間		16-14 (2) 15-5 (0)	
試合番号379 第 4 回戦	次試合番号 409 左	試合番号380 第 4 回戦	次試合番号 409 右
末吉小春 新崎涼夏 (小祿) 開始時間	9-15 (2) 15-4 (1) 15-4	樋口阿来 翁長優圭 (鏡原) 終了時間	多和田 心花 屋嘉比 心遥 (宜野湾) 開始時間
山城 美海 仲村 知華 (与勝) 終了時間		15-8 (2) 13-15 (1) 15-11	
試合番号381 第 4 回戦	次試合番号 410 左	試合番号382 第 4 回戦	次試合番号 410 右
瑞慶山愛心 瑞慶山桜良 (宜野座) 開始時間	15-10 (2) 15-8 (0)	小林 花香 長浜 伶香 (古堅) 終了時間	松田 夏純 比嘉 華希 (玉城) 開始時間
比嘉 紗李愛 仲地 葉里 (与那原) 終了時間		15-5 (2) 15-4 (0)	
試合番号383 第 4 回戦	次試合番号 411 左	試合番号384 第 4 回戦	次試合番号 411 右
金城花香 新垣心彩 (浦西) 開始時間	15-10 (2) 13-15 (1) 15-8	仲吉 真緒 比嘉 祢音 (長嶺) 終了時間	名嘉眞 志 崎浜 ゆい (石垣) 開始時間
會田 ゆりあ 仲地 美優香 (沖縄カリッサ) 終了時間		15-5 (2) 15-8 (0)	
試合番号385 第 4 回戦	次試合番号 412 左	試合番号386 第 4 回戦	次試合番号 412 右
金城大花 中村信音 (糸満) 開始時間	15-4 (2) 15-6 (0)	篠原 にこ 安里 梨沙 (中城) 終了時間	松田 清良 普久原 琉菜 (越来) 開始時間
西原みのり 松本美来 (神原) 終了時間		15-1 (2) 15-3 (0)	
試合番号387 第 4 回戦	次試合番号 413 左	試合番号388 第 4 回戦	次試合番号 413 右
上間 心奈 大城 沙綾 (沖縄東) 開始時間	17-19 (2) 17-15 (1) 16-14	仲本 わかな 友利 華彩 (宮里) 終了時間	當山七々夏 高山はるな (仲西) 開始時間
吉野 瑞葉 新垣 花奈 (佐敷) 終了時間		0-キ (2) 棄権 (キ) 棄権	
試合番号389 第 4 回戦	次試合番号 414 左	試合番号390 第 4 回戦	次試合番号 414 右
松本和花 當眞芽夏 (松島) 開始時間	15-13 (2) 11-15 (1) 15-10	佐次田 葉奈 池原 彩菜 (伊波) 終了時間	糸満 ユリア 與座 咲希枝 (南星) 開始時間
與儀史奈 富川琉海 (小祿) 終了時間		15-5 (2) 15-3 (0)	
試合番号391 第 4 回戦	次試合番号 415 左	試合番号392 第 4 回戦	次試合番号 415 右
諸見里 碧海 新盛 希香 (神森) 開始時間	15-10 (2) 15-12 (0)	山崎芽唯 久場心絢 (首里) 終了時間	友利壬鈴希 金城稀星 (糸満) 開始時間
仲宗根 彩羽 前粟藏 ゆりこ (コザ) 終了時間		15-9 (2) 15-12 (0)	

女子 令和5年2月4日・5日

第 4 回戦

試合番号393 第 4 回戦	次試合番号 416 左	試合番号394 第 4 回戦	次試合番号 416 右
外間 莉杏 瑞慶山 志帆 (うんな) 開始時間	15-5 (2) 15-3 (0)	前原そら 神里結菜 (仲西) 終了時間	上原 悠亜 小笹 杏俐 (伊良波) 開始時間
比嘉 華稟 長堂 友香 (南星) 終了時間		15-6 (2) 15-7 (0)	
試合番号395 第 4 回戦	次試合番号 417 左	試合番号396 第 4 回戦	次試合番号 417 右
松田杏暖 諸見謝笑緑 (渡嘉敷) 開始時間	15-2 (2) 15-3 (0)	仲宗根 愛菜 島袋 凜 (与勝) 終了時間	吳屋 成美 野村 優羽 (西原) 開始時間
仲間音彩 比嘉桃萌 (安岡) 終了時間		15-4 (2) 15-3 (0)	
試合番号397 第 4 回戦	次試合番号 418 左	試合番号398 第 4 回戦	次試合番号 418 右
下地 優里菜 玉城 瑠夏 (沖繩東) 開始時間	15-11 (2) 15-11 (0)	上原 陽和 仲村 里夢 (宜野湾) 終了時間	大城 乙葉 照屋 結菜 (越來) 開始時間
小澤 璃彩 嘉陽 一花 (浦添) 終了時間		15-4 (2) 15-7 (0)	
試合番号399 第 4 回戦	次試合番号 419 左	試合番号400 第 4 回戦	次試合番号 419 右
稲嶺 乃愛 宮里 紗生 (沖繩東) 開始時間	15-10 (2) 15-11 (0)	大城妃美瑠 下地愛絆 (松島) 終了時間	前森 千寿 仲宗根 茉凜 (具志川) 開始時間
金本 海穂 バク リア (うんな) 終了時間		13-15 (2) 15-7 (1) 15-11	
試合番号401 第 4 回戦	次試合番号 420 左	試合番号402 第 4 回戦	次試合番号 420 右
金城 光咲 高江洲 玲 (南星) 開始時間	15-2 (2) 15-1 (0)	臼井 心花 花城 くるみ (玉城) 終了時間	金城育実 米田芽那 (南風原) 開始時間
池村梨愛奈 豊平和歩 (神原) 終了時間		16-14 (2) 15-11 (0)	
試合番号403 第 4 回戦	次試合番号 421 左	試合番号404 第 4 回戦	次試合番号 421 右
宮里優 宮城咲和花 (仲西) 開始時間	13-15 (2) 15-9 (1) 15-12	山城 凜夏 並里 美海 (三和) 終了時間	下地 紀伊子 松川 樹寧 (宮里) 開始時間
宮平 優姫 金城 和心 (美里) 終了時間		15-8 (2) 15-5 (0)	
試合番号405 第 4 回戦	次試合番号 422 左	試合番号406 第 4 回戦	次試合番号 422 右
村山 真菜 大城 心乃 (あげな) 開始時間	15-10 (2) 8-15 (1) 15-9	平良心咲 新垣寧音 (浦西) 終了時間	石川 結 吉田 ゆず (長嶺) 開始時間
米須 エコ 小橋川 叶 (越來) 終了時間		15-3 (2) 15-4 (0)	

第 5 回戦

試合番号407 第 5 回戦	次試合番号 423 左	試合番号408 第 5 回戦	次試合番号 423 右
島袋 いおり 新門 二葉 (越來) 開始時間	15-4 (2) 15-7 (0)	知念 りほ 奥平 さき (東風平) 終了時間	永松 葵 仲松 笑梨 (兼城) 開始時間
高嶺英羽 儀間心音 (鏡原) 終了時間		15-11 (2) 15-4 (0)	
試合番号409 第 5 回戦	次試合番号 424 左	試合番号410 第 5 回戦	次試合番号 424 右
多和田 心花 屋嘉比 心遥 (宜野湾) 開始時間	17-19 (2) 15-8 (1) 15-10	末吉小春 新崎涼夏 (小禄) 終了時間	松田 夏純 比嘉 華希 (玉城) 開始時間
瑞慶山愛心 瑞慶山桜良 (宜野座) 終了時間		15-10 (2) 15-9 (0)	

女子 令和5年2月4日・5日

第 5 回戦

試合番号411 第 5 回戦	次試合番号 425 左	試合番号412 第 5 回戦	次試合番号 425 右
金城花香 新垣心彩 (浦西) 開始時間	13-15 (2) 15-10 (1) 15-13	名嘉眞 志 崎浜 ゆい (石垣) 終了時間	金城大花 中村信音 (糸満) 開始時間
			10-15 (2) 15-7 (1) 15-11
			松田 清良 普久原 琉菜 (越來) 終了時間
試合番号413 第 5 回戦	次試合番号 426 左	試合番号414 第 5 回戦	次試合番号 426 右
上間 心奈 大城 紗綾 (沖縄東) 開始時間	15-9 (2) 15-1 (0)	糸満 ユリア 興座 咲希枝 (南星) 開始時間	15-1 (2) 15-1 (0)
			松本和花 當眞芽夏 (松島) 終了時間
試合番号415 第 5 回戦	次試合番号 427 左	試合番号416 第 5 回戦	次試合番号 427 右
友利壬鈴希 金城稀星 (糸満) 開始時間	15-8 (2) 15-7 (0)	上原 悠亜 小笹 杏俐 (伊良波) 開始時間	15-9 (2) 9-15 (1) 15-11
			外間 莉杏 瑞慶山 志帆 (うんな) 終了時間
試合番号417 第 5 回戦	次試合番号 428 左	試合番号418 第 5 回戦	次試合番号 428 右
呉屋 成美 野村 優羽 (西原) 開始時間	15-13 (2) 10-15 (1) 15-11	大城 乙葉 照屋 結菜 (越來) 開始時間	15-6 (2) 15-4 (0)
			下地 優里菜 玉城 瑠夏 (沖縄東) 終了時間
試合番号419 第 5 回戦	次試合番号 429 左	試合番号420 第 5 回戦	次試合番号 429 右
稲嶺 乃愛 宮里 紗生 (沖縄東) 開始時間	15-2 (2) 15-9 (0)	金城 光咲 高江洲 玲 (南星) 開始時間	15-7 (2) 15-7 (0)
			金城育実 米田芽那 (南風原) 終了時間
試合番号421 第 5 回戦	次試合番号 430 左	試合番号422 第 5 回戦	次試合番号 430 右
下地 紀伊子 松川 樹寧 (宮里) 開始時間	15-8 (2) 15-3 (0)	石川 結 吉田 ゆず (長嶺) 開始時間	15-5 (2) 15-3 (0)
			村山 真菜 大城 心乃 (あげな) 終了時間

第 6 回戦

試合番号423 第 6 回戦	次試合番号 431 左	試合番号424 第 6 回戦	次試合番号 431 右
島袋 いおり 新門 二葉 (越來) 開始時間	15-5 (2) 15-4 (0)	松田 夏純 比嘉 華希 (玉城) 開始時間	15-9 (2) 15-3 (0)
			多和田 心花 屋嘉比 心遥 (宜野湾) 終了時間
試合番号425 第 6 回戦	次試合番号 432 左	試合番号426 第 6 回戦	次試合番号 432 右
金城大花 中村信音 (糸満) 開始時間	15-6 (2) 16-14 (0)	糸満 ユリア 興座 咲希枝 (南星) 開始時間	15-6 (2) 15-6 (0)
			上間 心奈 大城 紗綾 (沖縄東) 終了時間
試合番号427 第 6 回戦	次試合番号 433 左	試合番号428 第 6 回戦	次試合番号 433 右
上原 悠亜 小笹 杏俐 (伊良波) 開始時間	11-15 (2) 15-11 (1) 18-16	大城 乙葉 照屋 結菜 (越來) 開始時間	15-8 (2) 15-2 (0)
			呉屋 成美 野村 優羽 (西原) 終了時間
			友利壬鈴希 金城稀星 (糸満) 終了時間

女子 令和5年2月4日・5日

第 6 回戦

試合番号429 第 6 回戦		次試合番号 434 左		試合番号430 第 6 回戦		次試合番号 434 右	
金城 光咲 高江洲 玲 (南星) 開始時間	15-17 (2) 15-12 (1) 15-8	稲嶺 乃愛 宮里 紗生 (沖縄東) 終了時間		石川 結 吉田 ゆず (長嶺) 開始時間	15-3 (2) 15-3 (0)	下地 紀伊子 松川 樹寧 (宮里) 終了時間	

準々決勝戦

試合番号431 準々決勝戦		次試合番号 435 左		試合番号432 準々決勝戦		次試合番号 435 右	
島袋 いおり 新門 二葉 (越来) 開始時間	15-8 (2) 15-9 (0)	松田 夏純 比嘉 華希 (玉城) 終了時間		糸満 ユリア 與座 咲希枝 (南星) 開始時間	15-8 (2) 9-15 (1) 15-13	金城大花 中村信音 (糸満) 終了時間	

試合番号433 準々決勝戦		次試合番号 436 左		試合番号434 準々決勝戦		次試合番号 436 右	
上原 悠亜 小笹 杏俐 (伊良波) 開始時間	15-9 (2) 16-14 (0)	大城 乙葉 照屋 結菜 (越来) 終了時間		石川 結 吉田 ゆず (長嶺) 開始時間	15-7 (2) 15-11 (0)	金城 光咲 高江洲 玲 (南星) 終了時間	

準決勝戦

試合番号435 準決勝戦		次試合番号 437 左		試合番号436 準決勝戦		次試合番号 437 右	
島袋 いおり 新門 二葉 (越来) 開始時間	15-7 (2) 15-11 (0)	糸満 ユリア 與座 咲希枝 (南星) 終了時間		石川 結 吉田 ゆず (長嶺) 開始時間	15-12 (2) 19-17 (0)	上原 悠亜 小笹 杏俐 (伊良波) 終了時間	

決勝戦

試合番号437 決勝戦							
島袋 いおり 新門 二葉 (越来) 開始時間	15-11 (2) 15-10 (0)	石川 結 吉田 ゆず (長嶺) 終了時間					