

第41回沖縄県新人ダブルスバドミントン選手権大会 (A)

代表の部女子ダブルス

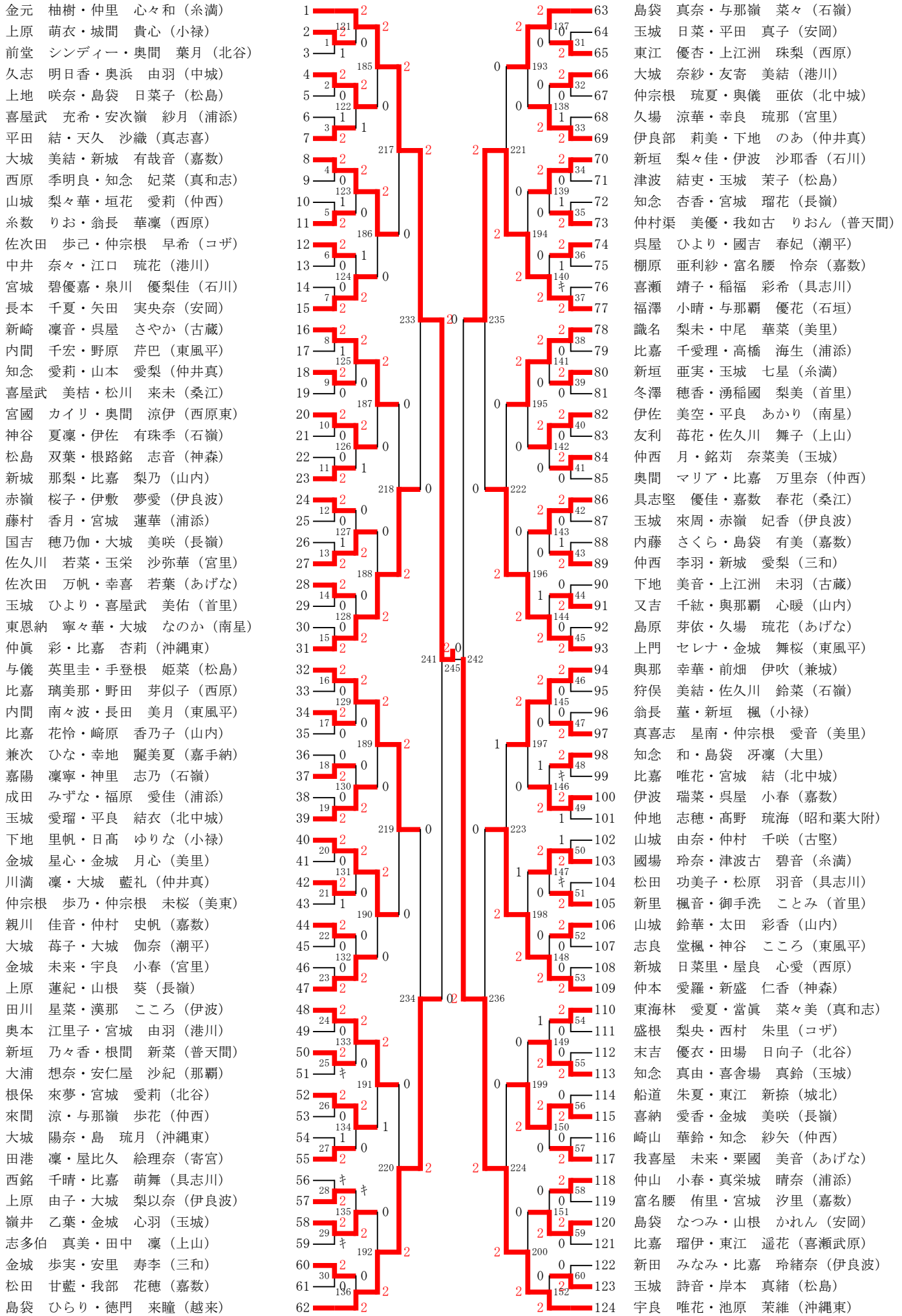

第41回沖縄県新人ダブルスバドミントン選手権大会 (B)

代表の部女子ダブルス

與那覇 結菜・小祿 杏凜 (松島)	125	2	0	187	金城 和香・知念 みらの (大里)
上里 心亜・大城 あかり (石嶺)	126	153	2	188	川満 梨乃・大城 優衣 (嘉数)
稲福 汐風・崎原 花莉奈 (宮里)	127	61	2	189	玉城 桃花・仲泊 優花 (城北)
新崎 由芽・野原 碧月 (小祿)	128	201	2	190	諸見里 柚音・高良 愛耶 (越來)
玉那覇 緒希・小林 愛花 (中城)	129	62	2	191	大濱 乃彩・一安 珠那 (浦添)
大城 夢実子・濱川 明珠 (嘉数)	130	0	154	192	仲里 砂星・金城 穂乃花 (東風平)
金城 樹音・大城 凜莉華 (糸満)	131	63	2	193	當真 真琉・親富祖 加奈 (石嶺)
戸山 璃美・宮城 智華 (那覇)	132	0	225	194	吉田 七海・佐久川 夢 (中城)
富里 円香・外間 心愛 (西原)	133	64	2	195	金城 后椿・砂川 桜華 (長嶺)
香村 美成・眞榮田 すず (長嶺)	134	155	1	196	富川 瑠姫・松尾 莉乃 (西原)
桑江 遥栳・玉城 楓 (山内)	135	65	2	197	外間 亜利沙・下地 麻純 (寄宮)
山田 さくら・知念 紗理奈 (石川)	136	202	0	198	砂邊 湖万紀・大城 千菜乃 (伊良波)
吉浦 想佳・宮原 さらさ (浦添)	137	66	2	199	比嘉 恵理佳・徳村 理梨 (北谷)
宮良 沙蘭・金城 茉邑 (伊良波)	138	0	156	200	大城 莉子・八幡 桃佳 (首里)
下地 梨緒・宮城 菜々子 (眞志喜)	139	67	3	201	新崎 妃世菜・伊礼 愛海 (宮里)
北川 羽菜・新城 采波 (東風平)	140	237	20	202	仲宗根 鈴梨・與那嶺 椎菜 (美里)
伊波 花音・玉那覇 彩桜 (嘉数)	141	68	2	203	糸数 華凜・比嘉 美緒 (安岡)
知念 翠月・仲地 光穂 (仲井真)	142	0	157	204	久志 野々香・崎濱 凜音 (港川)
比嘉 郁乃・玉寄 心暖 (伊波)	143	69	1	205	徳村 歌乃・上原 紗亜理 (糸満)
比嘉 はるの・前里 春奈 (仲西)	144	203	0	206	波照間 美輝・渡慶次 伶菜 (石垣)
平良 かか・棚原 琉華 (沖縄東)	145	70	2	207	ブラウン 萌音・我如古 結衣 (美東)
照屋 あかり・名嘉 菜々子 (南星)	146	158	1	208	仲村 瑠菜・吉原 真衣 (具志川)
仲村 穂夏・花城 聖来 (普天間)	147	71	2	209	下地 礼菜・平良 香帆 (上山)
比嘉 美羽音・神谷恵菜 (首里)	148	226	2	210	森岡 蓮花・川平 日向子 (琉大附属)
大城 咲愛・新里 心乃 (西原東)	149	72	2	211	下地 美知菜・神里 ほのか (浦添)
徳門 莉子・秋重 優里 (上山)	150	0	159	212	長坂 友菜・玉城 采芽 (仲西)
安里 珠七・又吉 真利奈 (桑江)	151	73	0	213	伊波 和・比嘉 美都香 (古堅)
東濱 心和・宮城 美月 (北中城)	152	204	2	214	平良 美結・山之内 里桜 (小祿)
島袋 杏梨・諸見 望愛 (神原)	153	74	0	215	照屋 梨々花・東江 美桜 (北中城)
大嶺 ちゅら・上原 千朋 (潮平)	154	0	160	216	上原さくら・屋富祖 夢奈 (潮平)
外間 しおん・外間 琳 (喜瀬武原)	155	75	2	217	大城 笑理・西田 明日香 (松島)
蔵當 美桜香・小渡 未沙季 (沖縄東)	156	243	246	244	仲村渠 ゆり・宮城 采果 (古蔵)
大城 萌依・外間 姫奈 (伊良波)	157	76	2	218	與儀 来夢・新垣 友那 (北谷)
小波津 穂乃花・宮里 心菜 (西原)	158	0	161	219	吉田 望愛・仲間 萌 (石川)
金城 しおり・仲西 涼緒乃 (仲西)	159	77	0	220	比嘉 七海・池宮城 夏蓮 (松島)
石川 朱唯・比屋根 凜子 (具志川)	160	キ	205	221	田川 星華・川平 和愛 (伊波)
諸喜田 美桜・玉城 萌愛 (神森)	161	78	2	222	比嘉 理乃亜・高良 優里 (仲西)
仲宗根 梨乃・大屋 凜華 (嘉数)	162	162	0	223	又吉 七海・島袋 まどか (眞志喜)
仲里 日那・宮原 美々 (浦添)	163	79	2	224	大嶺 和花・具志堅 伶奈 (南星)
又吉 綾・永山 愛梨 (北谷)	164	227	1	225	西口 優希・玉城 愛麗 (西原)
宮里 新菜・石垣 奈々実 (仲井真)	165	80	2	226	平良 莉央・喜瀬 菜々子 (浦添)
仲村 穂乃佳・大城 咲季 (玉城)	166	0	163	227	長嶺 美佑・島袋 愛子 (兼城)
石橋 菜々子・糸数 梨乙菜 (眞和志)	167	81	0	228	城間 アメリ・又吉 瑚十音 (嘉数)
宮里 綸・名嘉眞 彩月 (あげな)	168	82	2	229	宮里 愛・津波 彩音 (港川)
奥山 倫・宮平 蘭暖 (古蔵)	169	164	2	230	永山 瑠菜・座間味 佑佳 (宮里)
本部 彩咲・高良 美帆 (美里)	170	83	1	231	瀬名 波佳・神谷 星那 (石嶺)
喜納 由芽乃・玉城 日奈 (城北)	171	238	0	232	城間 光・知花 采世 (玉城)
杉浦 実佑・山入端 心音 (美東)	172	84	2	233	仲本 叶愛・麓 李里 (嘉手納)
當山 愛・上間 野の香 (石嶺)	173	0	165	234	新城 妃葉・宮国 七彩 (仲西)
宮城 七帆・仲栄真 乙華 (古堅)	174	85	2	235	徳田 琉夏・山内 理央 (山内)
山形華鈴・狩俣菜々未 (安岡)	175	207	0	236	渡真利 亜希奈・宜保 彩花 (長嶺)
渡久地 彩・棚原 にいな (北中城)	176	86	2	237	久保田 心音・中村 芽夢 (あげな)
神谷 穂乃香・久保田 彩睦 (東風平)	177	0	166	238	大城 琴・詫摩 美咲 (伊良波)
高江洲 海樺・新屋 凜花 (越來)	178	87	1	239	前森 美楓希・喜屋武 恋華 (具志川)
金城 千佳・伊禮 碧 (港川)	179	228	2	240	高嶺 梨々子・宮城 遥菜 (三和)
喜納 満月・高江洲 千宙 (コザ)	180	88	2	241	儀保 里紗・岩谷 千緒里 (神森)
宮里 百音・村吉 己里亜 (松島)	181	0	167	242	砂川 真穂・金城 ゆうみ (嘉数)
金良 瑞希・澤紙 有里 (嘉数)	182	89	1	243	松田 桃佳・島田 結野 (コザ)
長嶺 希・當間 奈央 (兼城)	183	208	2	244	大浜 一花・大城 向日葵 (仲井真)
屋宜 珠里亜・國吉 真里菜 (山内)	184	90	0	245	宮城 理彩・新里 そえ (小祿)
銘苺 彩音・新垣 乃愛 (長嶺)	185	188	2	246	小浜 千陽・酒井 琴乃 (首里)
金城 向日葵・奥原 利佳 (潮平)	186	248	2	247	宮平 結衣・西浜 マリン (沖縄東)

代表の部女子ダブルス

第 4 回戦

試合番号217 第 4 回戦	次試合番号 233 左	試合番号218 第 4 回戦	次試合番号 233 右
金元 柚樹 仲里 心々和 (糸満) 開始時間	15-5 (2) 15-6 (0)	大城 美結 新城 有哉音 (嘉敷) 終了時間	仲眞 彩 比嘉 杏莉 (沖縄東) 開始時間
			新崎 凜音 呉屋 さやか (古蔵) 終了時間

試合番号219 第 4 回戦	次試合番号 234 左	試合番号220 第 4 回戦	次試合番号 234 右
与儀 英里圭 手登根 姫菜 (松島) 開始時間	15-7 (2) 15-8 (0)	下地 里帆 日高 ゆりな (小禄) 終了時間	島袋 ひらり 徳門 来瞳 (越來) 開始時間
			田川 星菜 漢那 こころ (伊波) 終了時間

試合番号221 第 4 回戦	次試合番号 235 左	試合番号222 第 4 回戦	次試合番号 235 右
福澤 小晴 与那覇 優花 (石垣) 開始時間	15-8 (2) 15-9 (0)	島袋 真奈 与那嶺 菜々 (石嶺) 終了時間	上門 セレナ 金城 舞桜 (東風平) 開始時間
			識名 梨未 中尾 華菜 (美里) 終了時間

試合番号223 第 4 回戦	次試合番号 236 左	試合番号224 第 4 回戦	次試合番号 236 右
仲本 愛羅 新盛 仁香 (神森) 開始時間	7-15 (2) 15-9 (1) 15-6	與那 幸華 前畑 伊吹 (兼城) 終了時間	宇良 唯花 池原 茉維 (沖縄東) 開始時間
			喜納 愛香 金城 美咲 (長嶺) 終了時間

試合番号225 第 4 回戦	次試合番号 237 左	試合番号226 第 4 回戦	次試合番号 237 右
與那覇 結菜 小禄 杏凜 (松島) 開始時間	15-6 (2) 15-11 (0)	山田 さくら 知念 紗理奈 (石川) 終了時間	外間 しおん 外間 琳 (喜瀬武原) 開始時間
			北川 羽菜 新城 采波 (東風平) 終了時間

試合番号227 第 4 回戦	次試合番号 238 左	試合番号228 第 4 回戦	次試合番号 238 右
藏當 美桜香 小渡 未沙季 (沖縄東) 開始時間	15-7 (2) 15-8 (0)	奥山 倫 宮平 蘭暖 (古蔵) 終了時間	金城 向日葵 奥原 利佳 (潮平) 開始時間
			杉浦 実佑 山入端 心音 (美東) 終了時間

試合番号229 第 4 回戦	次試合番号 239 左	試合番号230 第 4 回戦	次試合番号 239 右
新崎 妃世菜 伊礼 愛海 (宮里) 開始時間	15-11 (2) 15-4 (0)	玉城 桃花 仲泊 優花 (城北) 終了時間	仲宗根 鈴梨 與那嶺 椎菜 (美里) 開始時間
			森岡 蓮花 川平 日向子 (琉大附属) 終了時間

試合番号231 第 4 回戦	次試合番号 240 左	試合番号232 第 4 回戦	次試合番号 240 右
田川 星華 川平 和愛 (伊波) 開始時間	14-15 (2) 15-3 (1) 15-13	城間 光 知花 采世 (玉城) 終了時間	宮平 結衣 西浜 マリン (沖縄東) 開始時間
			渡真利 亜希奈 宜保 彩花 (長嶺) 終了時間

第 5 回戦

試合番号233 第 5 回戦	次試合番号 241 左	試合番号234 第 5 回戦	次試合番号 241 右
金元 柚樹 仲里 心々和 (糸満) 開始時間	21-11 (2) 21-11 (0)	仲眞 彩 比嘉 杏莉 (沖縄東) 終了時間	島袋 ひらり 徳門 来瞳 (越來) 開始時間
			与儀 英里圭 手登根 姫菜 (松島) 終了時間

代表の部女子ダブルス

第 5 回戦

試合番号235 第 5 回戦		次試合番号 242 左		試合番号236 第 5 回戦		次試合番号 242 右	
福澤 小晴 与那覇 優花 (石垣) 開始時間	21-19 (2) 21-17 (0)	上門 セレナ 金城 舞桜 (東風平) 終了時間		宇良 唯花 池原 茉維 (沖縄東) 開始時間	21-7 (2) 21-10 (0)	仲本 愛羅 新盛 仁香 (神森) 終了時間	
試合番号237 第 5 回戦		次試合番号 243 左		試合番号238 第 5 回戦		次試合番号 243 右	
外間 しおん 外間 琳 (喜瀬武原) 開始時間	21-13 (2) 22-20 (0)	與那覇 結菜 小祿 杏凜 (松島) 終了時間		金城 向日葵 奥原 利佳 (潮平) 開始時間	21-19 (2) 10-21 (1) 21-19	藏當 美桜香 小渡 未沙季 (沖縄東) 終了時間	
試合番号239 第 5 回戦		次試合番号 244 左		試合番号240 第 5 回戦		次試合番号 244 右	
新崎 妃世菜 伊礼 愛海 (宮里) 開始時間	21-15 (2) 21-11 (0)	仲宗根 鈴梨 與那嶺 椎菜 (美里) 終了時間		宮平 結衣 西浜 マリン (沖縄東) 開始時間	21-13 (2) 21-2 (0)	田川 星華 川平 和愛 (伊波) 終了時間	

準々決勝戦

試合番号241 準々決勝戦		次試合番号 245 左		試合番号242 準々決勝戦		次試合番号 245 右	
金元 柚樹 仲里 心々和 (糸満) 開始時間	21-9 (2) 21-11 (0)	島袋 ひらり 徳門 来瞳 (越來) 終了時間		宇良 唯花 池原 茉維 (沖縄東) 開始時間	21-11 (2) 21-10 (0)	福澤 小晴 与那覇 優花 (石垣) 終了時間	
試合番号243 準々決勝戦		次試合番号 246 左		試合番号244 準々決勝戦		次試合番号 246 右	
外間 しおん 外間 琳 (喜瀬武原) 開始時間	21-13 (2) 21-16 (0)	金城 向日葵 奥原 利佳 (潮平) 終了時間		宮平 結衣 西浜 マリン (沖縄東) 開始時間	21-11 (2) 21-6 (0)	新崎 妃世菜 伊礼 愛海 (宮里) 終了時間	

準決勝戦

試合番号245 準決勝戦		次試合番号 247 左		試合番号246 準決勝戦		次試合番号 247 右	
金元 柚樹 仲里 心々和 (糸満) 開始時間	21-17 (2) 21-10 (0)	宇良 唯花 池原 茉維 (沖縄東) 終了時間		宮平 結衣 西浜 マリン (沖縄東) 開始時間	21-8 (2) 21-11 (0)	外間 しおん 外間 琳 (喜瀬武原) 終了時間	

決勝戦

試合番号247 決勝戦		次試合番号 248 左					
宮平 結衣 西浜 マリン (沖縄東) 開始時間	21-13 (2) 21-15 (0)	金元 柚樹 仲里 心々和 (糸満) 終了時間					